



USO E MANUTENZIONE

YZF-R125

MOTOCICLO

 Leggere attentamente questo manuale
prima di utilizzare questo veicolo.

YZF125-A

B5G-F8199-H1

 **Leggere attentamente questo manuale prima di utilizzare questo veicolo. Questo manuale dovrebbe accompagnare il veicolo se viene venduto.**

Benvenuti nel mondo delle moto Yamaha!

Con l'acquisto del YZF125-A, potrete avvalervi della vasta esperienza Yamaha e delle tecnologie più avanzate profuse nella progettazione e nella costruzione di prodotti di alto livello qualitativo che hanno valso a Yamaha la sua reputazione di assoluta affidabilità.

Leggete questo manuale senza fretta e da cima a fondo. Potrete godervi tutti i vantaggi che il vostro YZF125-A offre. Il Libretto uso e manutenzione non fornisce solo istruzioni sul funzionamento, la verifica e la manutenzione del vostro motociclo, ma indica anche come salvaguardare sé stessi e gli altri evitando problemi e il rischio di lesioni.

Inoltre i numerosi consigli contenuti in questo libretto aiutano a mantenere il motociclo nelle migliori condizioni possibili. Se una volta letto il manuale, aveste ulteriori quesiti da porre, non esitate a rivolgervi al vostro concessionario Yamaha.

Il team della Yamaha vi augura una lunga guida sicura e piacevole. Ricordate sempre di anteporre la sicurezza ad ogni altra cosa.

La Yamaha è alla continua ricerca di soluzioni avanzate da utilizzare nella progettazione e nel costante miglioramento della qualità del prodotto. In conseguenza di ciò, sebbene questo manuale contenga sul veicolo le informazioni più aggiornate, disponibili alla data della sua pubblicazione, è possibile che capiti di rilevare delle lievi difformità tra il motociclo e quanto descritto nel manuale. In caso di altre questioni in merito al presente manuale, consultare un concessionario Yamaha.





Si prega di leggere questo libretto per intero e attentamente prima di utilizzare questo motociclo.

Informazioni importanti sul manuale

HAU63350

Le informazioni particolarmente importanti sono evidenziate dai seguenti richiami:

	<p>Questo è il simbolo di pericolo. Viene utilizzato per richiamare l'attenzione sui rischi potenziali di infortuni. Osservare tutti i messaggi di sicurezza che seguono questo simbolo per evitare infortuni o il decesso.</p>
 AVVERTENZA	<p>Un'AVVERTENZA indica una situazione pericolosa che, se non evitata, potrebbe provocare il decesso o infortuni gravi.</p>
ATTENZIONE	<p>Un richiamo di ATTENZIONE indica speciali precauzioni da prendersi per evitare di danneggiare il veicolo o altre cose.</p>
NOTA	<p>Una NOTA contiene informazioni importanti che facilitano o che rendono più chiare le procedure.</p>

*Il prodotto e le specifiche sono soggetti a modifiche senza preavviso.

HAUM1013

**YZF125-A
USO E MANUTENZIONE
©2019 della MBK INDUSTRIE
1a edizione, settembre 2019
Tutti i diritti sono riservati.
È vietata espressamente la ristampa o l'uso
non autorizzato
senza il permesso scritto della
MBK INDUSTRIE
Stampato in Francia.**

Informazioni di sicurezza	1-1	Tabella di manutenzione periodica per il sistema di controllo emissioni.....	6-3
Descrizione	2-1	Tabella manutenzione generale e lubrificazione	6-4
Vista da sinistra	2-1	Rimozione ed installazione delle carenature	6-8
Vista da destra	2-2	Controllo della candela	6-10
Comandi e strumentazione	2-3	Olio motore ed elemento filtro olio	6-11
Strumento e funzioni di controllo	3-1	Perché Yamalube.....	6-13
Blocchetto accensione/ bloccasterzo	3-1	Liquido refrigerante.....	6-14
Spie di segnalazione e di avvertimento	3-2	Sostituzione dell'elemento filtrante e pulizia del tubo di ispezione	6-15
Strumento multifunzione	3-4	Regolazione del regime del minimo.....	6-16
Interruttori manubrio	3-12	Regolazione del gioco della manopola acceleratore.....	6-16
Leva frizione	3-13	Gioco valvole	6-17
Pedale cambio	3-13	Pneumatici	6-18
Leva freno	3-14	Ruote in lega.....	6-20
Pedale freno	3-14	Regolazione gioco della leva frizione	6-21
ABS	3-15	Controllo del gioco della leva freno anteriore	6-22
Tappo serbatoio carburante.....	3-16	Regolazione del gioco del pedale freno	6-22
Carburante	3-16	Interruttori luci stop	6-23
Tubo di troppopieno del serbatoio carburante.....	3-18	Controllo delle pastiglie del freno anteriore e posteriore	6-23
Convertitore catalitico	3-18	Controllo del livello liquido freni....	6-24
Selle.....	3-19	Cambio del liquido freni.....	6-25
Cavalletto laterale.....	3-20	Tensione della catena	6-26
Sistema d'interruzione circuito accensione.....	3-21	Pulizia e lubrificazione della catena di trasmissione	6-27
Per la vostra sicurezza – controlli prima dell'utilizzo	4-1	Controllo e lubrificazione dei cavi	6-28
Funzionamento e valutazioni importanti per la guida	5-1	Controllo e lubrificazione della manopola e del cavo acceleratore.....	6-28
Rodaggio.....	5-1	Controllo e lubrificazione dei pedali freno e cambio.....	6-29
Avviare il motore.....	5-2	Controllo e lubrificazione delle leve freno e frizione	6-29
Cambio della marcia	5-4		
Consigli per ridurre il consumo del carburante.....	5-5		
Parcheggio	5-6		
Manutenzione e regolazione periodiche	6-1		
Kit attrezzi	6-2		

Indice

Controllo e lubrificazione del cavalletto laterale	6-30
Lubrificazione dei perni del forcellone	6-30
Controllo della forcella.....	6-31
Controllo dello sterzo	6-31
Controllo dei cuscinetti ruote	6-32
Batteria	6-32
Sostituzione dei fusibili.....	6-34
Luci veicolo	6-35
Lampada biluce fanalino/stop.....	6-35
Sostituzione della lampada indicatore di direzione.....	6-36
Sostituzione della lampada luce targa.....	6-36
Come supportare il motociclo.....	6-37
Ricerca ed eliminazione guasti.....	6-37
Tabella di ricerca ed eliminazione guasti.....	6-38
Pulizia e rimessaggio del motociclo	7-1
Verniciatura opaca, prestare attenzione.....	7-1
Cura.....	7-1
Rimessa.....	7-4
Caratteristiche tecniche	8-1
Informazioni per i consumatori	9-1
Numeri d'identificazione.....	9-1
Connettori diagnostici	9-2
Registrazione dei dati del veicolo.....	9-2
Indice analitico	10-1

HAU1028C

Siate un proprietario responsabile

Come proprietari del veicolo, siete responsabili del funzionamento in sicurezza e corretto del vostro motociclo.

I motocicli sono veicoli con due ruote in linea.

Il loro utilizzo e funzionamento in sicurezza dipendono dall'uso di tecniche di guida corrette e dall'esperienza del conducente. Ogni conducente deve essere a conoscenza dei seguenti requisiti prima di utilizzare questo motociclo.

Il conducente deve:

- Ricevere informazioni complete da una fonte competente su tutti gli aspetti del funzionamento del motociclo.
- Rispettare le avvertenze e le istruzioni di manutenzione in questo Libretto uso e manutenzione.
- Ricevere un addestramento qualificato nelle tecniche di guida corrette ed in sicurezza.
- Richiedere assistenza tecnica professionale secondo quanto indicato in questo Libretto uso e manutenzione e/o reso necessario dalle condizioni meccaniche.
- Non utilizzare mai un motociclo senza essere stati addestrati o istruiti adeguatamente. Seguire un corso di addestramento. I principianti dovrebbero essere addestrati da un istruttore qualificato. Contattare un concessionario di motocicli autorizzato per informazioni sui corsi di addestramento più vicini.

Guida in sicurezza

Eseguire i controlli prima dell'utilizzo ogni volta che si usa il veicolo per essere certi che sia in grado di funzionare in sicurezza. La mancata esecuzione di un'ispezione o

manutenzione corretta del veicolo aumenta la possibilità di incidenti o di danneggiamenti del mezzo. Vedere pagina 4-1 per l'elenco dei controlli prima dell'utilizzo.

- Questo motociclo è stato progettato per trasportare il conducente ed un passeggero.
- La causa prevalente di incidenti tra automobili e motocicli è che gli automobilisti non vedono o identificano i motocicli nel traffico. Molti incidenti sono stati provocati da automobilisti che non avevano visto il motociclo. Quindi rendersi ben visibili sembra aver un ottimo effetto riducente dell'eventualità di questo tipo di incidenti.

Pertanto:

- Indossare un giubbotto con colori brillanti.
- Stare molto attenti nell'avvicinamento e nell'attraversamento degli incroci, luogo più frequente di incidenti per i motocicli.
- Viaggiare dove gli altri utenti della strada possano vedervi. Evitare di viaggiare nella zona d'ombra di un altro veicolo.
- Mai eseguire interventi di manutenzione su un motociclo senza disporre di conoscenze adeguate. Contattare un concessionario di motocicli autorizzato per ricevere informazioni sulla manutenzione base del motociclo. Alcuni interventi di manutenzione possono essere eseguiti solo da personale qualificato.
- Molti incidenti coinvolgono piloti inesperti. Molti dei piloti coinvolti in incidenti non possiedono una patente di guida motocicli valida.
 - Accertarsi di essere qualificati, e prestare il proprio motociclo soltanto a piloti esperti.

- Essere consci delle proprie capacità e dei propri limiti. Restando nei propri limiti, ci si aiuta ad evitare incidenti.
- Consigliamo di far pratica con il motociclo in zone dove non c'è traffico, fino a quando non si sarà preso completa confidenza con il motociclo e tutti i suoi comandi.
- Molti incidenti vengono provocati da errori di manovra dei conducenti dei motocicli. Un errore tipico è allargarsi in curva a causa dell'eccessiva velocità o dell'inclinazione insufficiente rispetto alla velocità di marcia.
 - Rispettare sempre i limiti di velocità e non viaggiare mai più veloci di quanto lo consentano le condizioni della strada e del traffico.
 - Segnalare sempre i cambi di direzione e di corsia. Accertarsi che gli altri utenti della strada vi vedano.
- La posizione del conducente e del passeggero è importante per il controllo del mezzo.
 - Durante la marcia, per mantenere il controllo del motociclo il conducente deve tenere entrambe le mani sul manubrio ed entrambi i piedi sui poggiatesta.
 - Il passeggero deve tenersi sempre con entrambe le mani al conducente, alla cinghia sella o alla maniglia, se presente, e tenere entrambi i piedi sui poggiatesta passeggero. Non trasportare mai un passeggero se non è in grado di posizionare fermamente entrambi i piedi sui poggiatesta passeggero.
- Non guidare mai sotto l'influsso di alcool o droghe.
- Questo motociclo è progettato esclusivamente per l'utilizzo su strada. Non è adatto per l'utilizzo fuori strada.

Accessori di sicurezza

La maggior parte dei decessi negli incidenti di motocicli è dovuta a lesioni alla testa. L'uso di un casco è il fattore più importante nella prevenzione o nella riduzione di lesioni alla testa.

- Utilizzare sempre un casco omologato.
- Portare una visiera o occhiali. Il vento sugli occhi non protetti potrebbe causare una riduzione della visibilità e ritardare la percezione di un pericolo.
- L'utilizzo di un giubbotto, stivali pesanti, pantaloni, guanti ecc. è molto utile a prevenire o ridurre abrasioni o lacerazioni.
- Non indossare mai abiti svolazzanti, potrebbero infilarsi nelle leve di comando, nei poggiatesta o nelle ruote e provocare lesioni o incidenti.
- Indossare sempre un vestiario protettivo che copra le gambe, le caviglie ed i piedi. Il motore o l'impianto di scarico si scaldano molto durante o dopo il funzionamento e possono provocare scottature.
- Anche il passeggero deve rispettare le precauzioni di cui sopra.

Evitare l'avvelenamento da monossido di carbonio

Tutti i gas di scarico dei motori contengono monossido di carbonio, un gas letale. L'inspirazione di monossido di carbonio può provocare mal di testa, capogiri, sonnolenza, nausea, confusione, ed eventualmente il decesso.

Il monossido di carbonio è un gas incolore, inodore, insapore che può essere presente anche se non si vedono i gas di scarico del motore o non se ne sente l'odore. Livelli mortali di monossido di carbonio possono accumularsi rapidamente e possono soffocare rapidamente e impedire di salvarsi. Inoltre, livelli mortali di monossido di carbonio possono persistere per ore o giorni in

ambienti chiusi o scarsamente ventilati. Se si percepiscono sintomi di avvelenamento da monossido di carbonio, lasciare immediatamente l'ambiente, andare all'aria fresca e **RICHIEDERE L'INTERVENTO DI UN MEDICO.**

- Non far funzionare il motore al chiuso. Anche se si cerca di dissipare i gas di scarico del motore con ventilatori o aprendo finestre e porte, il monossido di carbonio può raggiungere rapidamente livelli pericolosi.
- Non fare funzionare il motore in ambienti con scarsa ventilazione o parzialmente chiusi, come capannoni, garage o tettoie per auto.
- Non fare funzionare il motore all'aperto dove i gas di scarico del motore possono penetrare negli edifici circostanti attraverso aperture quali finestre e porte.

Carico

L'aggiunta di accessori o di carichi al motociclo può influire negativamente sulla stabilità e l'uso, se cambia la distribuzione dei pesi del motociclo. Per evitare possibili incidenti, l'aggiunta di carichi o accessori al motociclo va effettuata con estrema cautela. Prestare la massima attenzione guidando un motociclo a cui siano stati aggiunti carichi o accessori. Di seguito, insieme alle informazioni sugli accessori, vengono elencate alcune indicazioni generali da rispettare nel caso in cui si trasporti del carico sul motociclo:

Il peso totale del conducente, del passeggero, degli accessori e del carico non deve superare il limite massimo di carico. **L'utilizzo di un veicolo sovraccarico può provocare incidenti.**

Carico massimo:
178 kg (392 lb)

Caricando il mezzo entro questi limiti, tenere presente quanto segue:

- Tenere il peso del carico e degli accessori il più basso ed il più vicino possibile al motociclo. Fissare con cura gli oggetti più pesanti il più vicino possibile al centro del veicolo e accertarsi di distribuire uniformemente il peso sui due lati del motociclo per ridurre al minimo lo sbilanciamento o l'instabilità.
- I carichi mobili possono provocare improvvisi sbilanciamenti. Accertarsi che gli accessori ed il carico siano ben fissati al motociclo, prima di avviarlo. Controllare frequentemente i supporti degli accessori ed i dispositivi di fissaggio dei carichi.
- Regolare correttamente la sospensione in funzione del carico (solo modelli con sospensioni regolabili), e controllare le condizioni e la pressione dei pneumatici.
- Non attaccare al manubrio, alla forcella o al parafango anteriore oggetti grandi o pesanti. Questi oggetti, compresi carichi del genere dei sacchi a pelo, sacchi per effetti personali o tende, possono provocare instabilità o ridurre la risposta dello sterzo.
- **Questo veicolo non è progettato per trainare un carrello o per essere collegato ad un sidecar.**

Accessori originali Yamaha

La scelta degli accessori per il vostro veicolo è una decisione importante. Gli accessori originali Yamaha, disponibili solo presso i concessionari Yamaha, sono stati progettati, testati ed approvati da Yamaha per l'utilizzo sul vostro veicolo.

Molte aziende che non hanno nessun rapporto commerciale con Yamaha producono parti ed accessori oppure offrono altre modifiche per i veicoli Yamaha. Yamaha

non è in grado di testare i prodotti realizzati da queste aziende aftermarket. Pertanto Yamaha non può approvare o consigliare l'uso di accessori non venduti da Yamaha o di modifiche non consigliate specificatamente da Yamaha, anche se venduti ed installati da un concessionario Yamaha.

Parti, accessori e modifiche aftermarket

Mentre si possono trovare prodotti aftermarket simili nel design e nella qualità agli accessori originali Yamaha, ci sono alcuni accessori o modifiche aftermarket inadatti in quanto potrebbero comportare rischi potenziali per la vostra sicurezza personale e quella degli altri. L'installazione di prodotti aftermarket o l'introduzione di altre modifiche al veicolo che ne cambino il design o le caratteristiche di funzionamento possono esporre voi stessi ed altri al rischio di infortuni gravi o di morte. Sarete pertanto direttamente responsabili degli infortuni originatisi in relazione a cambiamenti apportati al veicolo.

Per il montaggio di accessori, tenere ben presenti le seguenti istruzioni in aggiunta a quelle descritte al capitolo "Carico".

- Non installare mai accessori o trasportare carichi che compromettano le prestazioni del motociclo. Prima di utilizzare gli accessori, controllateli accuratamente per accertarsi che essi non riducano in nessuna maniera la distanza libera da terra e la distanza minima da terra nella marcia in curva, non limitino la corsa delle sospensioni, dello sterzo o il funzionamento dei comandi, oppure oscurino le luci o i catarifrangenti.
- Gli accessori montati sul manubrio oppure nella zona della forcella possono creare instabilità dovuta alla distribuzione non uniforme dei pesi o a modifiche dell'aerodinamica. Montando accessori sul manubrio oppure nella zona della

forcella, tener conto che devono essere il più leggeri possibile ed essere comunque ridotti al minimo.

- Accessori ingombranti o grandi possono compromettere seriamente la stabilità del motociclo a causa degli effetti aerodinamici. Il vento potrebbe tentare di sollevare il motociclo, oppure il motociclo potrebbe divenire instabile sotto l'azione di venti trasversali. Questo genere di accessori può provocare instabilità anche quando si viene sorpassati o nel sorpasso di veicoli di grandi dimensioni.
- Determinati accessori possono spostare il conducente dalla propria posizione normale di guida. Una posizione impropria limita la libertà di movimento del conducente e può compromettere la capacità di controllo del mezzo; pertanto, accessori del genere sono sconsigliati.
- L'aggiunta di accessori elettrici va effettuata con cautela. Se gli accessori elettrici superano la capacità dell'impianto elettrico del motociclo, si potrebbe verificare un guasto, che potrebbe causare una pericolosa perdita dell'illuminazione o della potenza del motore.

Pneumatici e cerchi aftermarket

I pneumatici ed i cerchi forniti con il motociclo sono stati progettati per essere all'altezza delle prestazioni del veicolo e per fornire la migliore combinazione di manovrabilità, potenza frenante e comfort. Pneumatici e cerchi diversi da quelli forniti, o con dimensioni e combinazioni diverse, possono essere inappropriati. Vedere pagina 6-18 per le specifiche dei pneumatici e informazioni sulla manutenzione e sul cambio dei pneumatici.

Trasporto del motociclo

Prima di trasportare il motociclo su un altro veicolo, attenersi alle seguenti istruzioni.

- Rimuovere dal motociclo tutti gli oggetti non ancorati.
- Controllare che il rubinetto benzina (se in dotazione) sia in posizione OFF e che non vi siano perdite di carburante.
- Innestare la marcia (per i modelli con cambio manuale).
- Fissare il motociclo con apposite funi o cinghie di ancoraggio in corrispondenza di componenti solidi del motociclo, quali ad esempio il telaio o il triplo morsetto superiore della forcella anteriore (e non ad esempio alle manopole del manubrio, agli indicatori di direzione o ad altri componenti che potrebbero rompersi). Scegliere attentamente la posizione di fissaggio delle cinghie per evitare che queste ultime sfreghino contro le parti verniciate durante il trasporto.
- La sospensione, se possibile, deve essere parzialmente compressa, il modo che il motociclo non sobbalzi eccessivamente durante il trasporto.

Descrizione

HAU63371

Vista da sinistra

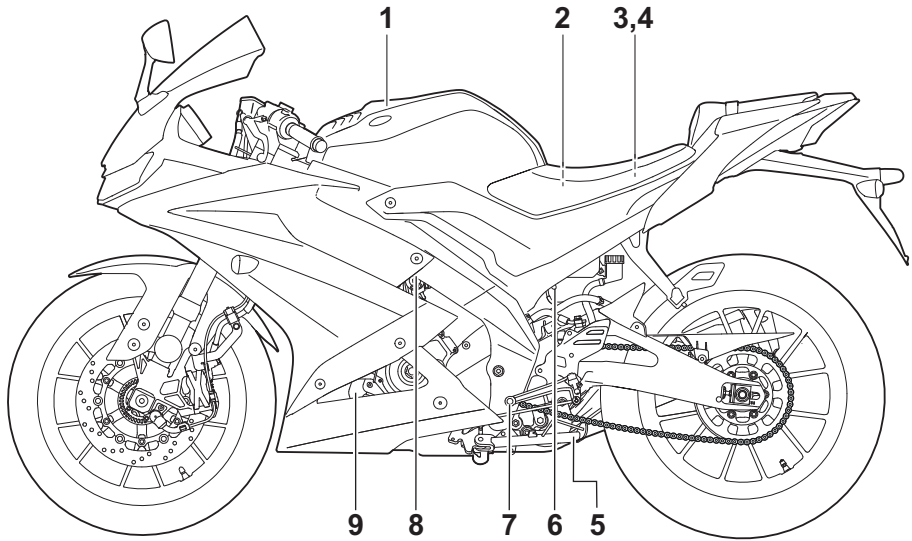

1. Tappo serbatoio carburante (pagina 3-16)
2. Batteria (pagina 6-32)
3. Fusibili (pagina 6-34)
4. Kit attrezzi (pagina 6-2)
5. Cavalletto laterale (pagina 3-20)
6. Tubo d'ispezione del filtro dell'aria
7. Pedale cambio (pagina 3-13)
8. Vite regolazione minimo (pagina 6-16)
9. Serbatoio liquido refrigerante (pagina 6-14)

Vista da destra

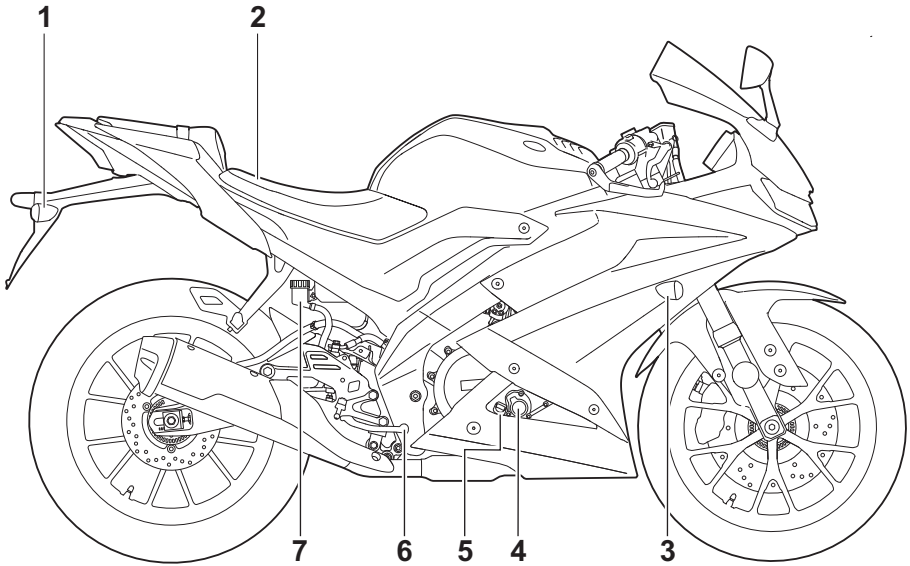

1. Indicatori di direzione posteriori (pagina 6-36)
2. Serratura della sella (pagina 3-19)
3. Indicatore di direzione anteriore (pagina 6-36)
4. Elemento del filtro dell'olio motore (pagina 6-11)
5. Astina livello (pagina 6-11)
6. Pedale freno (pagina 3-14)
7. Serbatoio del liquido freno posteriore (pagina 6-24)

Comandi e strumentazione

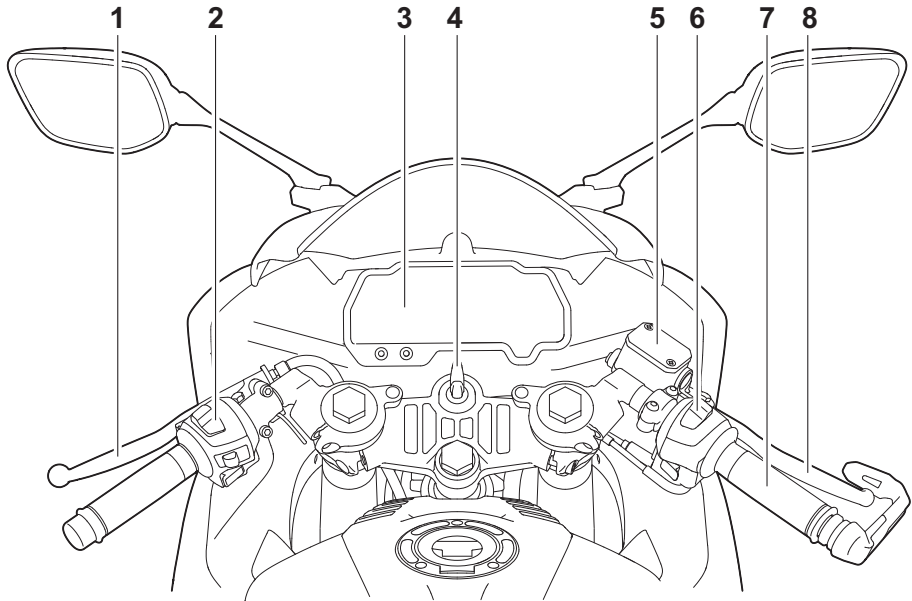

1. Leva frizione (pagina 3-13)
2. Interruttori impugnatura sinistra (pagina 3-12)
3. Strumento multifunzione (pagina 3-4)
4. Blocchetto accensione/bloccasterzo (pagina 3-1)
5. Serbatoio del liquido freno anteriore (pagina 6-24)
6. Interruttori impugnatura destra (pagina 3-12)
7. Manopola acceleratore (pagina 6-16)
8. Leva freno (pagina 3-14)

Strumento e funzioni di controllo

Blocchetto accensione/bloccasterzo

HAU10462

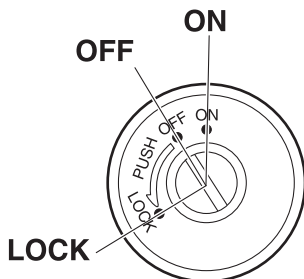

ZAU0971

Il bloccasterzo accensione/bloccasterzo comanda i sistemi d'accensione e di illuminazione e viene utilizzato per bloccare lo sterzo. Appresso sono descritte le varie posizioni.

ON (acceso)

HAU85050

Tutti i circuiti elettrici vengono alimentati e le luci del veicolo vengono accese. È possibile avviare il motore. La chiave di accensione non può essere sfilata.

NOTA

- Per evitare che la batteria si scarichi, non lasciare la chiave sulla posizione di accensione senza che il motore sia in funzione.
- Il faro si accende automaticamente all'avvio del motore.
- Il faro rimarrà acceso finché non si gira la chiave su "OFF", anche se il motore si arresta.

OFF (chiuso)

HAU10662

Tutti gli impianti elettrici sono inattivi. È possibile sfilare la chiave.

HWA10062

AVVERTENZA

Non girare la chiave sulla posizione "OFF" o "LOCK" mentre il veicolo è in movimento. Altrimenti i circuiti elettrici

verranno disattivati, con il rischio di perdere il controllo del mezzo o di causare incidenti.

LOCK (bloccasterzo)

HAU10696

Lo sterzo è bloccato e tutti gli impianti elettrici sono inattivi. È possibile sfilare la chiave.

Per bloccare lo sterzo

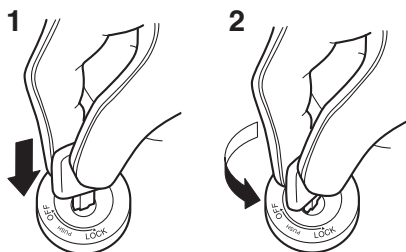

1. Premere.
2. Svoltare.

1. Girare il manubrio completamente a sinistra o a destra.
2. Con la chiave in posizione "OFF", premere la chiave e girarla su "LOCK".
3. Sfilare la chiave.

NOTA

Se lo sterzo non si blocca, provare a rigirare leggermente il manubrio verso destra o verso sinistra.

Strumento e funzioni di controllo

Per sbloccare lo sterzo

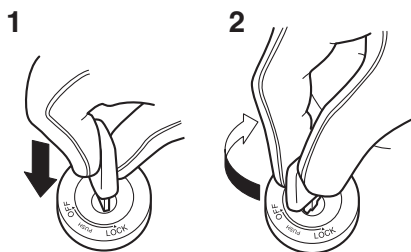

3

1. Premere.
2. Svoltare.

Dalla posizione “LOCK”, spingere la chiave e girarla su “OFF”.

HAU4939H

Spie di segnalazione e di avvertimento

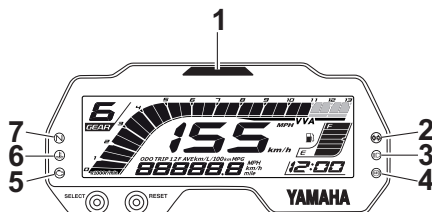

ZALM1566

1. Luce del cambio
2. Spia indicatore di direzione “◁ ▷”
3. Spia luce abbagliante “≡”
4. Spia d’avvertimento del sistema frenante anti-bloccaggio (ABS) “(ABS)”
5. Spia guasto motore “ ”
6. Spia temperatura liquido refrigerante “ ”
7. Spia marcia in folle “N”

HAU11022

Spia indicatore di direzione “◁ ▷”

Questa spia lampeggia quando una luce indicatore di direzione lampeggia.

HAU11061

Spia marcia in folle “N”

Questa spia di segnalazione si accende quando il cambio è in posizione di folle.

HAU11081

Spia luce abbagliante “≡”

Questa spia di segnalazione si accende quando il faro è sulla posizione abbagliante.

HAU11449

Spia temperatura liquido refrigerante “ ”

Questa spia si accende quando il motore si surriscalda. Se questo accade, arrestare immediatamente il motore e lasciarlo raffreddare. (Vedere pagina 6-39.)

Strumento e funzioni di controllo

Per i veicoli dotati di ventole radiatore, la ventola radiatore (o le ventole radiatore) si accende o si spegne automaticamente in funzione della temperatura del liquido refrigerante.

NOTA

Quando il veicolo è acceso, la spia si accenderà per qualche secondo e poi si spegnerà. Se la spia non si accende o se la spia rimane accesa, fare controllare il veicolo da un concessionario Yamaha.

HCA10022

ATTENZIONE

Non continuare ad azionare il motore in caso di surriscaldamento.

HAU11487

Spia guasto motore “”

Questa spia si accende se viene rilevato un problema nel motore. Se questo accade, fare controllare il veicolo da un concessionario Yamaha al più presto possibile.

NOTA

Quando si accende il veicolo, la spia dovrebbe accendersi per alcuni secondi e poi spegnersi. In caso contrario, fare controllare il circuito elettrico da un concessionario Yamaha.

HAU69895

Spia ABS “”

Questa spia si accende quando si accende il veicolo per la prima volta e si spegne dopo aver iniziato a mettersi in marcia. Se la spia si accende mentre si è in marcia, è possibile che il sistema frenante anti-bloccaggio non funzioni correttamente.

HWA16043

AVVERTENZA

Se la spia ABS non si spegne dopo aver raggiunto una velocità di 10 km/h (6 mi/h) oppure se la spia ABS si accende mentre si è in marcia:

- **Prestare estrema attenzione per evitare il possibile bloccaggio delle ruote durante la frenatura di emergenza.**
- **Far controllare il veicolo da un concessionario Yamaha il prima possibile.**

HAU80372

Luce del cambio

È possibile impostare questa spia per accendersi e spegnersi a velocità del motore selezionate. (Vedere pagina 3-9.)

NOTA

Quando il veicolo è acceso, la spia si accenderà per qualche secondo e poi si spegnerà. Se la luce non si accende, fare controllare il veicolo da un concessionario Yamaha.

Strumento e funzioni di controllo

Strumento multifunzione

HAUM4010

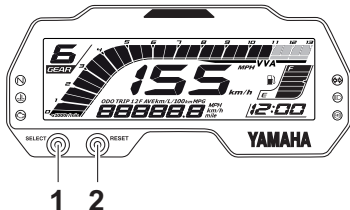

ZAUM1567

1. Tasto "SELECT"
2. Tasto "RESET"

- Per il Regno Unito: Per passare tra chilometri e miglia, tenere premuto il tasto "SELECT".

Tachimetro

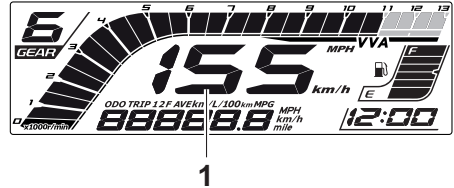

ZAUM1568

1. Tachimetro

Il tachimetro indica la velocità di marcia del veicolo.

Modalità orologio digitale

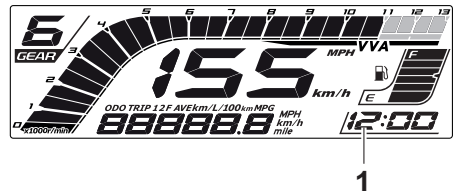

ZAUM1569

1. Orologio digitale

L'orologio digitale utilizza il formato dell'ora a 12 ore.

NOTA

- Eccetto quando si accede alla modalità di comando della luminosità dello schermo e della spia cambio marce o quando si visualizza la schermata iniziale, occorre ruotare la chiave su "○" prima di poter utilizzare i tasti "SELECT" e "RESET" per regolare lo strumento multifunzione.

Per regolare l'orologio digitale

1. Tenere premuti contemporaneamente i tasti "SELECT" e "RESET".
2. Quando le cifre delle ore iniziano a lampeggiare, utilizzare il tasto "RESET" per impostare le ore.
3. Premere il tasto "SELECT" e le cifre dei minuti inizieranno a lampeggiare.
4. Utilizzare il tasto "RESET" per impostare i minuti.

Strumento e funzioni di controllo

5. Premere il tasto "SELECT" per avviare l'orologio digitale.

Indicatore livello carburante



ZAUM1570

1. Indicatore livello carburante

L'indicatore livello carburante indica la quantità di carburante nel serbatoio carburante. Man mano che il livello carburante scende, i segmenti dell'indicatore livello carburante sul display spariscono verso la lettera "E" (vuoto). Quando l'ultimo segmento inizia a lampeggiare, eseguire il rifornimento al più presto possibile.

Quando la chiave è girata su "Ⓞ", i segmenti del display dell'indicatore livello carburante percorrono per una volta l'intera gamma del livello carburante e poi ritornano alla quantità attuale per provare il circuito elettrico.

NOTA

L'indicatore livello carburante è dotato di una funzione di autodiagnosi. Se viene rilevato un problema nel circuito elettrico dell'indicatore livello carburante, l'indicatore livello carburante lampeggerà ripetutamente. In tal caso, far controllare il veicolo da un concessionario Yamaha.

Indicatore VVA



ZAUM1571

1. Indicatore VVA (Variable Valve Actuation, attuazione variabile delle valvole)

Questo modello è dotato di un sistema di attuazione variabile delle valvole (Variable Valve Actuation, VVA) per ottimizzare il risparmio di carburante e l'accelerazione nelle gamme sia dei bassi che degli alti regimi. L'indicatore VVA si accende quando il sistema di attuazione variabile delle valvole è passato alla gamma degli alti regimi.

Contagiri

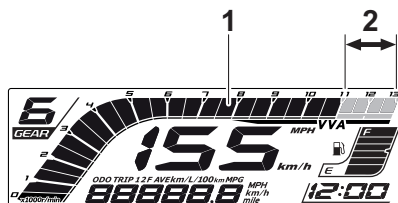

ZAUM1572

1. Contagiri
2. Zona rossa del contagiri

Il contagiri consente al pilota di controllare il regime di rotazione del motore e di mantenerlo entro la gamma di potenza ideale.

HCA23050

ATTENZIONE

Non far funzionare il motore nella zona del contagiri ad alti giri al minuto.

Strumento e funzioni di controllo

Zona ad alti giri al minuto: 11000 giri/min. e oltre

Display della marcia innestata

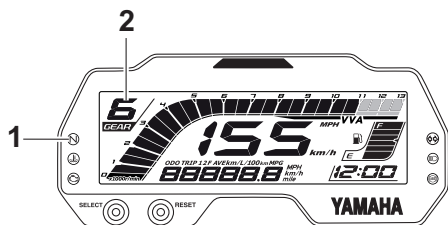

ZALUM1573

1. Spia marcia in folle “N”
2. Display della marcia innestata

Questo display mostra la marcia selezionata. La posizione di folle viene indicata da “N” e dalla spia marcia in folle.

Display multifunzione

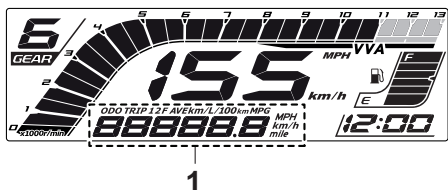

ZALUM1574

1. Display multifunzione

Il display multifunzione è equipaggiato con i seguenti strumenti:

- un totalizzatore contachilometri
- due contachilometri parziali
- un contachilometri parziale riserva carburante
- un display del consumo istantaneo di carburante
- un display del consumo medio carburante
- un display della velocità media

- una modalità di comando della luminosità dello schermo e della spia cambio marce
- visualizzazione della schermata iniziale
- un dispositivo di autodiagnosi

Premere il tasto “SELECT” per commutare sul display la visualizzazione tra la modalità totalizzatore contachilometri “ODO”, la modalità contachilometri parziali “TRIP 1” e “TRIP 2”, la modalità consumo istantaneo carburante “km/L” oppure “L/100 km”, la modalità consumo medio carburante “AVE_ _ km/L” o “AVE_ _ L/100 km” e la modalità velocità media “AVE_ _ km/h” nel seguente ordine:

ODO → TRIP 1 → TRIP 2 → km/L oppure L/100 km → AVE_ _ km/L oppure AVE_ _ L/100 km → AVE_ _ km/h → ODO

Per il Regno Unito:

Premere il tasto “SELECT” per commutare sul display la visualizzazione tra la modalità totalizzatore contachilometri “ODO”, la modalità contachilometri parziali “TRIP 1” e “TRIP 2”, la modalità consumo di carburante istantaneo “km/L”, “L/100 km” oppure “MPG, la modalità consumo di carburante medio “AVE_ _ km/L”, “AVE_ _ L/100 km” o “AVE_ _ MPG” e la modalità velocità media “AVE_ _ km/h” o “AVE_ _ MPH” nel seguente ordine:

ODO → TRIP 1 → TRIP 2 → km/L oppure L/100 km oppure MPG → AVE_ _ km/L oppure AVE_ _ L/100 km oppure AVE_ _ MPG → AVE_ _ km/h oppure AVE_ _ MPH → ODO

Premere il tasto “RESET” per invertire la commutazione di visualizzazione sul display.

Se l'ultimo segmento dell'indicatore livello carburante inizia a lampeggiare, il display passa automaticamente alla modalità con-

Strumento e funzioni di controllo

tachimetri parziale riserva carburante “TRIP F” e inizia a conteggiare la distanza percorsa a partire da quel momento. In tal caso, premere il tasto “SELECT” per alternare sul display le varie modalità contachilometri parziale, totalizzatore contachilometri, consumo di carburante istantaneo, consumo medio carburante e velocità media nel seguente ordine:

TRIP F → km/L oppure L/100 km → AVE_ _ km/L oppure AVE_ _ L/100 km → AVE_ _ km/h → ODO → TRIP 1 → TRIP 2 → TRIP F

Per il Regno Unito:

TRIP F → km/L, L/100 km oppure MPG → AVE_ _ km/L, AVE_ _ L/100 km oppure AVE_ _ MPG → AVE_ _ km/h oppure AVE_ _ MPH → ODO → TRIP 1 → TRIP 2 → TRIP F

Per azzerare un contachilometri parziale, selezionarlo premendo il tasto “SELECT” e quindi tenere premuto il tasto “RESET”. Se non si azzerava manualmente il contachilometri parziale riserva carburante, esso si azzerava automaticamente, e il display torna alla modalità precedente dopo il rifornimento e una percorrenza di 5 km (3 mi).

Modalità totalizzatore contachilometri



ZAUM1575

1. Contachilometri totalizzatore

Il totalizzatore contachilometri indica la distanza totale percorsa dal veicolo. Il valore indicato si bloccherà a 999999 e non potrà essere azzerato.

Modalità contachilometri parziali



ZAUM1576

1. Contachilometri parziale

I contachilometri parziali indicano la distanza percorsa dall'ultimo azzeramento.

Per azzerare un contachilometri parziale, tenere premuto il tasto “RESET”.

NOTA

- I contachilometri parziali si azzereranno e continueranno il conteggio dopo aver raggiunto 9999.9. Per azzerare i contachilometri parziali, durante la visualizzazione, tenere premuto il tasto “RESET”.

Modalità consumo istantaneo carburante

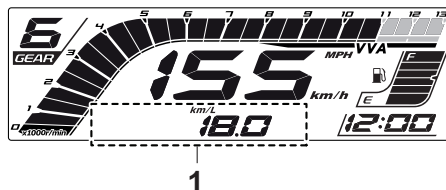

ZAUM1577

1. Display del consumo istantaneo carburante

Strumento e funzioni di controllo

Indica il consumo attuale di carburante quando il veicolo viaggia ad almeno 10 km/h (6 mi/h).

Si può impostare il consumo istantaneo di carburante su “km/L”, “L/100 km” oppure “MPG” (per il Regno Unito).

Per commutare la visualizzazione sul display del consumo istantaneo carburante tra “km/L”, “L/100 km” e “MPG” (per il Regno Unito), tenere premuto il tasto “SELECT”.

- “km/L”: viene mostrata la distanza percorribile con 1.0 L di carburante nelle condizioni di marcia attuali.
- “L/100 km”: viene mostrata la quantità di carburante necessaria per percorrere 100 km nelle condizioni di marcia attuali.
- “MPG” (per il Regno Unito): viene mostrata la distanza percorribile con 1.0 Imp.gal di carburante nelle condizioni di marcia attuali.

NOTA

- Se si marcia a velocità inferiori a 10 km/h (6 mi/h), sul display appare “_ _.”.
- La funzione del consumo istantaneo carburante va utilizzata solo come riferimento generico. Non utilizzare il valore indicato per stimare la distanza percorribile con il carburante attualmente disponibile nel serbatoio.

Modalità consumo medio carburante

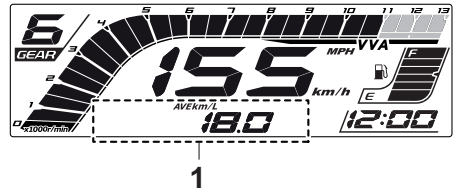

ZALUM1578

1. Display del consumo medio carburante

Visualizza il consumo medio di carburante a partire dall'ultimo azzeramento.

Il consumo medio di carburante si può regolare su “AVE_ _ km/L”, “AVE_ _ L/100 km” oppure “AVE_ _ _ MPG” (per il Regno Unito).

Per commutare la visualizzazione sul display del consumo medio carburante tra “AVE_ _ km/L”, “AVE_ _ L/100 km” oppure “AVE_ _ _ MPG” (per il Regno Unito), tenere premuto il tasto “SELECT”.

- “AVE_ _ km/L”: viene mostrata la distanza media percorribile con 1.0 L di carburante.
- “AVE_ _ L/100 km”: viene mostrata la quantità media di carburante necessaria per percorrere 100 km.
- “AVE_ _ _ MPG” (per il Regno Unito): viene mostrata la distanza media percorribile con 1.0 Imp.gal di carburante.

Per azzerare il display del consumo medio carburante, tenere premuto il tasto “RESET”.

NOTA

- Dopo l'azzeramento del consumo medio carburante, verrà visualizzato “_ _.” fino a quando il veicolo ha percorso 1 km (0.6 mi).

La funzione del consumo medio carburante va utilizzata solo come riferimento generico. Non utilizzare il

Strumento e funzioni di controllo

valore indicato per stimare la distanza percorribile con il carburante attualmente disponibile nel serbatoio.

Modalità velocità media

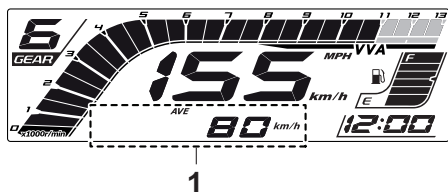

1. Display velocità media

Indica la velocità di marcia del veicolo dall'ultimo azzeramento.

Per azzerare il display velocità media, tenere premuto il tasto "RESET" finché la velocità media lampeggia e poi premere di nuovo il tasto.

Modalità di comando della luminosità dello schermo e della spia cambio marce

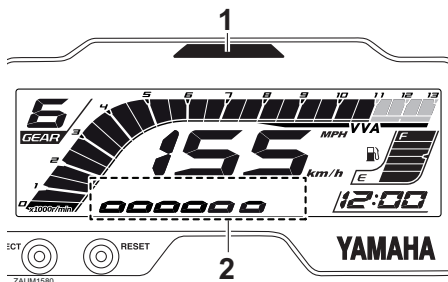

1. Spia cambio marce

2. Display del livello di luminosità

In questa modalità si alternano cinque funzioni di comando nell'ordine riportato qui sotto.

- Luminosità dello schermo: consente di regolare la luminosità dello schermo dello strumento multifunzione.

- Schema di lampeggiamento della spia cambio marce: questa funzione consente di scegliere se accendere o meno la spia di segnalazione e se deve lampeggiare o restare accesa fissa quando è attivata.
- Punto di attivazione spia cambio marce: questa funzione consente di selezionare il regime di rotazione motore al quale la spia di segnalazione viene attivata.
- Punto di disattivazione spia cambio marce: questa funzione consente di selezionare il regime di rotazione motore al quale la spia di segnalazione viene disattivata.
- Luminosità spia cambio marce: questa funzione consente di regolare la luminosità della spia di segnalazione.

Per regolare la luminosità dello schermo e della spia cambio marce

1. Girare la chiave su "⌘".
2. Premere e mantenere premuto il tasto "SELECT".
3. Girare la chiave su "○" e poi rilasciare il tasto "SELECT" dopo cinque secondi. Dopo di che, premere di nuovo il tasto "SELECT". È ora possibile regolare la luminosità dello schermo.

Per regolare la luminosità dello schermo

1. Premere il tasto "RESET" per selezionare il livello desiderato di luminosità.
2. Premere il tasto "SELECT" per confermare il livello selezionato di luminosità dello schermo. La spia della luminosità dello schermo passa alla modalità di regolazione dello schema di lampeggiamento cambio.

Per regolare lo schema di lampeggiamento cambio

1. Premere il tasto "RESET" per selezionare una delle seguenti regolazioni dello schema di lampeggiamento:

Strumento e funzioni di controllo

3

- **Accesa:** una volta attivata, la spia di segnalazione resta accesa fissa. (Questa regolazione è selezionata quando la spia resta accesa fissa.)
 - **Lampeggiante:** una volta attivata, la spia di segnalazione lampeggia. (Questa regolazione è selezionata quando la spia lampeggia quattro volte al secondo.)
 - **Spenta:** la spia di segnalazione è inattiva; in altre parole, non si accenderà né fissa, né lampeggiante. (Questa regolazione è selezionata quando la spia lampeggia una volta ogni due secondi.)
2. Premere il tasto “SELECT” per confermare lo schema di lampeggiamento selezionato. La spia cambio marce passa alla modalità di regolazione del punto di attivazione.

Il contagiri mostrerà i giri/min della regolazione attuale per le modalità di regolazione del punto di attivazione e del punto di disattivazione.

Per regolare il punto di attivazione cambio

NOTA

È possibile regolare il punto di attivazione della spia cambio marce tra 9000 giri/min e 13000 giri/min. La spia di segnalazione si può regolare con incrementi di 500 giri/min.

1. Premere il tasto “RESET” per selezionare il regime di rotazione del motore desiderato per l’attivazione della spia.
2. Premere il tasto “SELECT” per confermare il regime di rotazione del motore selezionato. La modalità di comando passa alla modalità di regolazione del punto di disattivazione.

Per regolare il punto di disattivazione cambio

NOTA

- È possibile regolare il punto di disattivazione della spia cambio marce tra 9000 giri/min e 13000 giri/min. La spia di segnalazione si può regolare con incrementi di 500 giri/min.
- Ricordarsi di impostare il punto di disattivazione ad un regime di rotazione del motore superiore a quello del punto di attivazione, altrimenti la spia cambio marce non si accenderà.

1. Premere il tasto “RESET” per selezionare il regime di rotazione del motore desiderato per la disattivazione della spia.
2. Premere il tasto “SELECT” per confermare il regime di rotazione del motore selezionato. La modalità di comando passa alla modalità di regolazione della luminosità.

Per regolare la luminosità della spia cambio

1. Premere il tasto “RESET” per selezionare il livello desiderato di luminosità della spia di segnalazione cambio.
2. Premere il tasto “SELECT” per confermare il livello selezionato di luminosità. Il display esce dalla modalità di comando della spia cambio marce e torna alla modalità standard del display multifunzione.

Schermata iniziale

Quando il pilota gira la chiave su “○”, sulla schermata iniziale viene visualizzato il messaggio “Hi Buddy”, mentre il messaggio “see you” viene visualizzato quando il pilota gira la chiave su “⊗”. Per impostazione predefinita di fabbrica il nome utente è “Buddy”, ma è possibile modificarlo con il proprio nome.

Strumento e funzioni di controllo

Per impostare il nome utente

1. Girare la chiave su "⊗".
2. Tenere premuto il tasto "RESET".
3. Girare la chiave su "○" e poi rilasciare il tasto "RESET" dopo quattro secondi.
4. Quando il primo carattere inizia a lampeggiare, premere il tasto "SELECT" per visualizzare il carattere alfanumerico successivo o il tasto "RESET" per passare al carattere precedente.

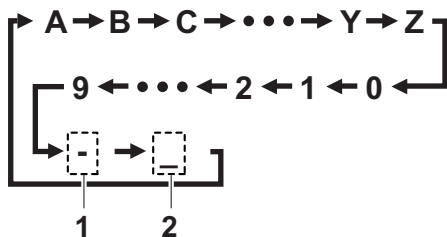

ZAUM1581

1. Segno meno
2. Spazio

5. Tenere premuto il tasto "SELECT" per confermare il carattere selezionato. Il secondo carattere inizierà a lampeggiare. Ripetere la procedura per tutti e sei i caratteri. Impostato il sesto carattere, tutti i caratteri lampeggeranno due volte e la modalità di regolazione terminerà automaticamente.

Dispositivo di autodiagnosi

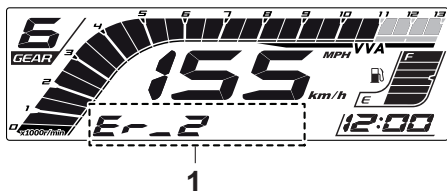

ZAUM1582

1. Dispositivo di autodiagnosi

Questo modello è equipaggiato con un dispositivo di autodiagnosi per vari circuiti elettrici.

Se viene rilevato un problema in uno qualsiasi di questi circuiti, la spia guasto motore si accende ed il display indica un codice di errore.

Se il display indica codici di errore, annotare il numero del codice e poi fare controllare il veicolo da un concessionario Yamaha.

HCA11591

ATTENZIONE

Se il display indica un codice di guasto, far controllare il veicolo il più presto possibile per evitare danneggiamenti del motore.

Strumento e funzioni di controllo

Interruttori manubrio

HAU1234M

Sinistra

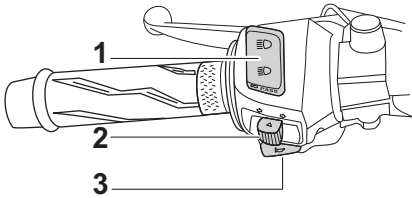

ZAUM1583

1. Commutatore luce abbagliante/anabbagliante/interruttore di segnalazione luce abbagliante “ \equiv ○/ \equiv ○/PASS”
2. Interruttore indicatori di direzione “ \leftarrow / \rightarrow ”
3. Interruttore dell'avvisatore acustico “ \hookrightarrow ”

Destra

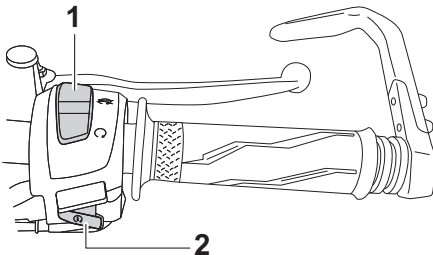

ZAUM1584

1. Interruttore di arresto motore “○/⊗”
2. Interruttore avviamento “ \otimes ”

HAUM4031

Commutatore luce abbagliante/anabbagliante/interruttore di segnalazione luce abbagliante “ \equiv ○/ \equiv ○/PASS”

Posizionare questo interruttore su “ \equiv ○” per l'abbagliante e su “ \equiv ○” per l'anabbagliante.

Per far lampeggiare l'abbagliante, premere l'interruttore su “PASS” mentre i fari sono sull'anabbagliante.

NOTA

Quando l'interruttore è posizionato sull'anabbagliante, si accendono entrambi i fari.

Quando l'interruttore è posizionato sull'abbagliante, si accendono entrambi i fari.

HAU12461

Interruttore indicatori di direzione “ \leftarrow / \rightarrow ”

Spostare questo interruttore verso “ \rightarrow ” per segnalare una curva a destra. Spostare questo interruttore verso “ \leftarrow ” per segnalare una curva a sinistra. Una volta rilasciato, l'interruttore ritorna in posizione centrale. Per spegnere le luci degli indicatori di direzione, premere l'interruttore dopo che è ritornato in posizione centrale.

HAU12501

Interruttore dell'avvisatore acustico “ \hookrightarrow ”

Premere questo interruttore per azionare l'avvisatore acustico.

HAU12663

Interruttore arresto motore “○/⊗”

Mettere questo interruttore su “○” (funzionamento) prima di accendere il motore. Mettere questo interruttore su “⊗” (arresto) per spegnere il motore in caso d'emergenza, per esempio in caso di ribaltamento o se l'acceleratore è bloccato.

HAU12713

Interruttore avviamento “ \otimes ”

Premere questo interruttore per accendere il motore con il dispositivo d'avviamento. Prima di accendere il motore, vedere pagina 5-2 per le istruzioni di avviamento.

Leva frizione

HAU12823

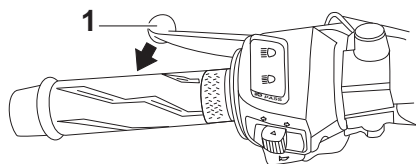

ZAJM1585

1. Leva frizione

Per disinnestare il gruppo trasmissione dal motore, ad esempio quando si cambiano le marce, tirare la leva frizione verso il manubrio. Rilasciare la leva per innestare la frizione e trasmettere energia alla ruota posteriore.

NOTA

Per garantire la fluidità del cambio marce, tirare la leva rapidamente e rilasciarla lentamente. (Vedere pagina 5-4.)

Pedale cambio

HAU12876

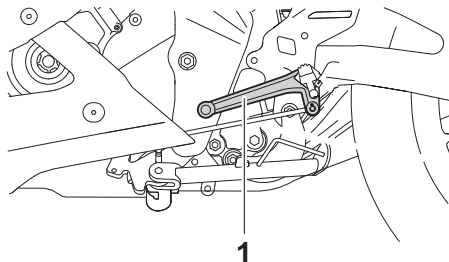

ZAJM1586

1. Pedale cambio

Il pedale cambio si trova sul lato sinistro del motociclo. Per passare a una marcia superiore, sollevare il pedale cambio. Per passare a una marcia inferiore, abbassare il pedale cambio. (Vedere pagina 5-4.)

Strumento e funzioni di controllo

Leva freno

HAU12892

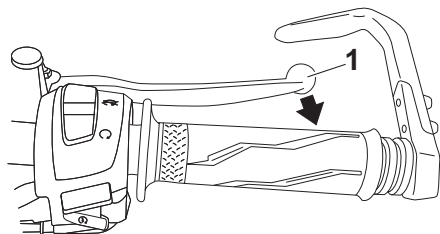

ZAJUM1587

1. Leva freno

La leva freno si trova sul lato destro del manubrio. Per azionare il freno anteriore, tirare la leva verso la manopola acceleratore.

Pedale freno

HAU12944

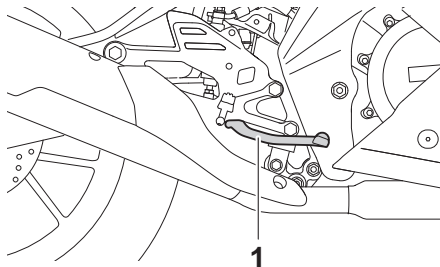

ZAJUM1588

1. Pedale freno

Il pedale freno si trova sul lato destro del motociclo. Per azionare il freno posteriore, premere il pedale freno.

HAU63040

ABS

L'ABS Yamaha (sistema frenante antibloccaggio) comprende un sistema elettronico di comando doppio che agisce indipendentemente sul freno anteriore e su quello posteriore.

Utilizzare i freni con ABS normalmente, come si utilizzano i freni tradizionali. All'attivazione dell'ABS, si potrebbero avvertire delle pulsazioni sulla leva o sul pedale del freno. In questa situazione, continuare ad azionare i freni e lasciare che l'ABS intervenga; non "pompare" sui freni perché questa azione ridurrebbe l'efficacia della frenata.

HWA16051

AVVERTENZA

Mantenere sempre una distanza di sicurezza dal veicolo che precede, adeguata alla velocità di marcia, nonostante la disponibilità dell'ABS.

- L'ABS fornisce prestazioni ottimali sulle distanze di frenata più lunghe.
- Su determinate superfici stradali, ad esempio su terreni accidentati o in presenza di ghiaia, la distanza di frenata con l'ABS attivo può risultare maggiore rispetto alla distanza di frenata convenzionale.

L'ABS viene controllato dall'ECU che, in caso di anomalia, ripristina il tradizionale funzionamento dell'impianto frenante convenzionale.

NOTA

- L'ABS esegue un controllo di autodiagnosi ogni volta che si riavvia il veicolo dopo aver girato la chiave su "ON" e il veicolo raggiunge una velocità di almeno 10 km/h (6 mi/h). Durante questo controllo, si può sentire uno "scatto" dalla centralina idraulica, e se si aziona anche solo leggermente la leva freno o il pedale freno, si può av-

vertire una vibrazione sulla leva e sul pedale, ma questi sintomi non sono indice di anomalia.

- Questo ABS prevede una modalità di prova che consente al pilota di avvertire le pulsazioni sulla leva o sul pedale freno quando l'ABS è attivo. Tuttavia sono necessari degli attrezzi speciali, per cui consigliamo di consultare un concessionario Yamaha.

HCA20100

ATTENZIONE

Prestare attenzione a non danneggiare il sensore o il rotore del sensore ruota; la mancata osservanza di tale precauzione provoca il funzionamento improprio dell'ABS.

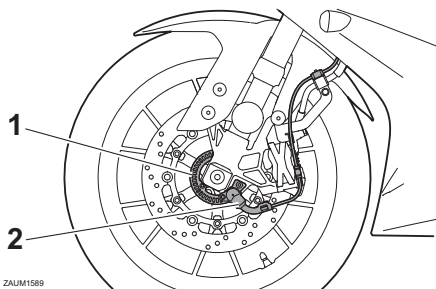

ZAJM1589

1. Rotore del sensore ruota anteriore
2. Sensore ruota anteriore

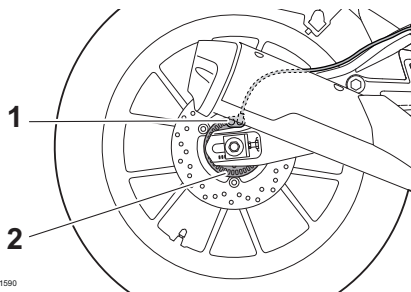

ZAJM1590

1. Sensore ruota posteriore
2. Rotore del sensore ruota posteriore

Strumento e funzioni di controllo

Tappo serbatoio carburante

HAU13077

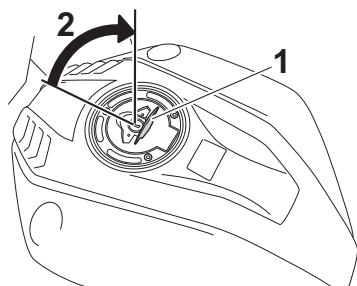

ZAUM1591

1. Coperchietto della serratura tappo serbatoio carburante
2. Sbloccare.

Per aprire il tappo serbatoio carburante

Aprire il coperchietto della serratura tappo serbatoio carburante, inserire la chiave e farle fare un quarto di giro in senso orario. La serratura si apre e si può togliere il tappo serbatoio carburante.

Per chiudere il tappo serbatoio carburante

Con la chiave ancora inserita, spingere il tappo serbatoio carburante verso il basso. Ruotare la chiave di 1/4 di giro in senso antiorario, sfilarla e poi chiudere il coperchietto della serratura.

NOTA

Non si può chiudere il tappo serbatoio carburante senza la chiave nella serratura. Inoltre è impossibile estrarre la chiave se il tappo non è serrato e chiuso a chiave correttamente.

HWA11092

AVVERTENZA

Verificare che il tappo serbatoio carburante sia chiuso correttamente dopo il rifornimento di carburante. Le perdite di carburante costituiscono un rischio d'incendio.

HAU13213

Carburante

Accertarsi che il serbatoio contenga una quantità sufficiente di benzina.

HWA10882

AVVERTENZA

La benzina ed i vapori di benzina sono estremamente infiammabili. Per evitare incendi ed esplosioni e ridurre il rischio di infortuni durante il rifornimento, osservare queste istruzioni.

1. Prima di effettuare il rifornimento, spegnere il motore ed accertarsi che nessuno sia seduto sul veicolo. Non effettuare mai il rifornimento mentre si fuma, o ci si trova nelle vicinanze di scintille, fiamme libere, o altre fonti di accensione, come le fiamme pilota di scaldacqua e di asciugabiancheria.
2. Non riempire troppo il serbatoio carburante. Smettere di riempire quando il carburante raggiunge il fondo del bocchettone riempimento. Considerando che il carburante si espande quando si riscalda, il calore del motore o del sole potrebbe fare traboccare il carburante dal serbatoio carburante.

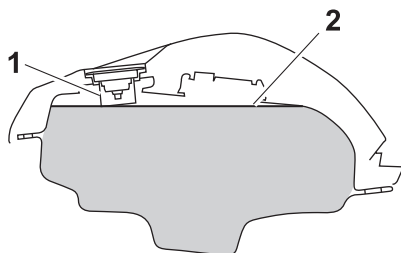

1. Tubo di rifornimento del serbatoio del carburante
2. Riferimento livello max.
3. Asciugare immediatamente con uno straccio l'eventuale carburante versato. **ATTENZIONE: Pulire subito con uno straccio pulito, asciutto e soffi-**

Strumento e funzioni di controllo

ce l'eventuale carburante versato, in quanto può deteriorare le superfici verniciate o di plastica. [HCA10072]

4. Accertarsi di aver chiuso saldamente il tappo serbatoio carburante.

HWA15152

AVVERTENZA

La benzina è velenosa e può provocare infortuni o il decesso. Maneggiare con cautela la benzina. Non aspirare mai la benzina con la bocca. In caso di ingestione di benzina o di inspirazione di grandi quantità di vapori di benzina, o se la benzina viene a contatto degli occhi, contattare immediatamente un medico. Se si versa benzina sulla pelle, lavare con acqua e sapone. Se si versa benzina sugli abiti, cambiarli.

HAU86072

Il vostro motore Yamaha è stato progettato per l'utilizzo di benzina senza piombo con un numero di ottano controllato di 95 o più. Se il motore batte in testa, usare benzina di una marca diversa o con un numero di ottano più alto.

Carburante consigliato:

Benzina senza piombo (E10 accettabile)

Numero di ottano (RON):

95

Capacità serbatoio carburante:

11 L (2.9 US gal, 2.4 Imp.gal)

Riserva serbatoio carburante:

3.0 L (0.79 US gal, 0.66 Imp.gal)



NOTA

- Questo riferimento identifica il carburante consigliato per questo veicolo come specificato dal regolamento europeo (EN228).
- Verificare che l'ugello della pompa di benzina presenti lo stesso riferimento identificativo carburante.

Gasohol

Esistono due tipi di gasohol: gasohol contenente etanolo e contenente metanolo. Si può utilizzare il gasohol contenente etanolo se il contenuto di etanolo non supera il 10% (E10). La Yamaha sconsiglia il gasohol contenente metanolo in quanto può provocare danneggiamenti all'impianto di alimentazione, oppure problemi alle prestazioni del veicolo.

HCA11401

ATTENZIONE

Usare soltanto benzina senza piombo. L'utilizzo di benzina con piombo provocherebbe danneggiamenti gravi sia alle parti interne del motore, come le valvole ed i segmenti, sia all'impianto di scarico.

Tubo di troppopieno del serbatoio carburante

HAU58301

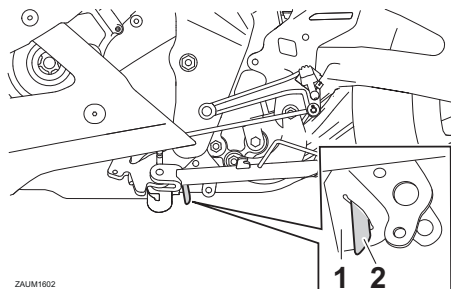

ZAUM1802

1. Guida
2. Tubo di troppopieno del serbatoio carburante

Prima di utilizzare il veicolo:

- Controllare il collegamento e la disposizione del tubo di troppopieno del serbatoio carburante.
- Verificare che il tubo di troppopieno del serbatoio carburante non presenti fessure o danneggiamenti, e sostituirlo se necessario.
- Controllare che il tubo di troppopieno del serbatoio carburante non sia otturato e pulirlo se necessario.

Convertitore catalitico

HAU13435

L'impianto di scarico comprende convertitori catalitici per ridurre le emissioni di scarico nocive.

HWA10863

AVVERTENZA

L'impianto di scarico scotta dopo il funzionamento del mezzo. Per prevenire il rischio di incendi o scottature:

- Non parcheggiare il veicolo vicino a materiali che possono comportare rischi di incendio, come erba o altri materiali facilmente combustibili.
- Parcheggiare il veicolo in un punto in cui non ci sia pericolo che pedoni o bambini tocchino l'impianto di scarico bollente.
- Verificare che l'impianto di scarico si sia raffreddato prima di eseguire lavori di manutenzione su di esso.
- Non fare girare il motore al minimo per più di pochi minuti. Un minimo prolungato può provocare accumuli di calore.

Strumento e funzioni di controllo

HAUE3431

Selle

Sella passeggero

Per togliere la sella passeggero

1. Togliere la copertura di plastica.

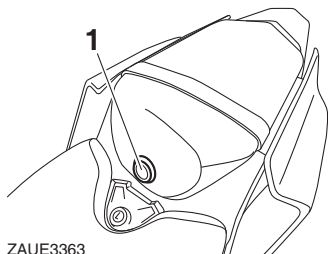

1. Copertura in plastica

2. Togliere il dado e far scorrere in avanti per togliere la sella passeggero come illustrato nella figura.

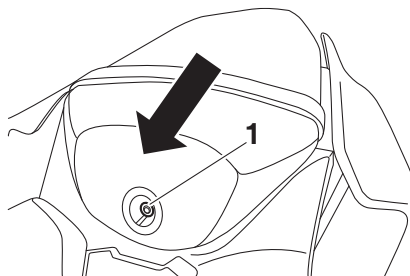

1. Dado

Per installare la sella passeggero

1. Inserire le sporgenze sul lato anteriore della sella passeggero nei supporti sella come illustrato nella figura e poi mettere la sella nella sua posizione originaria.

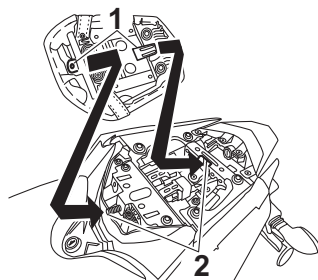

1. Sporgenza
2. Supporto della sella

2. Installare la sella passeggero installando e poi stringendo il dado alla coppia di serraggio secondo specifica.

Coppia di serraggio:

Dado sella passeggero:
13 N·m (1.3 kgf·m, 9.6 lb·ft)

3. Installare la copertura di plastica.

Sella pilota

Per togliere la sella pilota

1. Inserire la chiave nella serratura sella e girarla in senso orario.

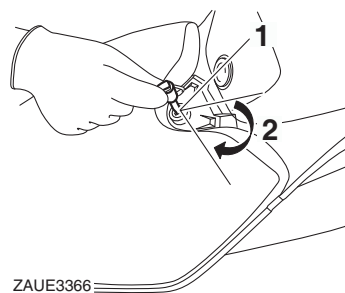

1. Serratura della sella pilota
2. Sbloccare.

2. Tenendo la chiave in posizione "2", alzare dal lato posteriore della sella pilota e tirarla all'indietro.

Strumento e funzioni di controllo

Per installare la sella pilota

HAU15306

1. Inserire la sporgenza sul lato anteriore della sella pilota nel supporto sella come illustrato nella figura e mettere la sella nella sua posizione originaria.

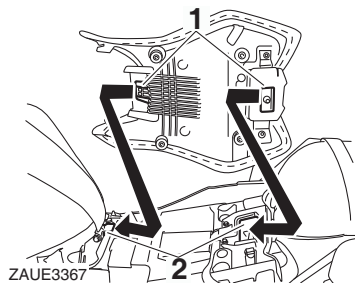

1. Sporgenza
 2. Supporto della sella
2. Sfilare la chiave.

NOTA

Verificare che le selle siano fissate saldamente prima di mettersi in marcia.

Cavalletto laterale

Il cavalletto laterale si trova sul lato sinistro del telaio. Alzare o abbassare il cavalletto laterale con il piede mentre si tiene il veicolo in posizione dritta.

NOTA

L'interruttore incorporato nel cavalletto laterale fa parte del sistema d'interruzione del circuito di accensione. Tale sistema consente di interrompere l'accensione in determinate situazioni. (Vedere la sezione che segue per spiegazioni sul sistema d'interruzione circuito accensione.)

HWA10242

AVVERTENZA

Non si deve utilizzare il veicolo con il cavalletto laterale abbassato, o se risulta impossibile alzare il cavalletto laterale correttamente (oppure se non resta alzato), altrimenti il cavalletto laterale potrebbe toccare il terreno e distrarre il pilota, con conseguente possibilità di perdere il controllo del mezzo. Il sistema d'interruzione circuito accensione Yamaha è stato progettato come supporto alla responsabilità del pilota di alzare il cavalletto laterale prima di mettere in movimento il mezzo. Pertanto si prega di controllare questo sistema regolarmente e di farlo riparare da un concessionario Yamaha se non funziona correttamente.

HAU83150

Sistema d'interruzione circuito accensione

Questo sistema impedisce che il motore si avvii con la marcia innestata a meno che si tiri la leva frizione e il cavalletto laterale sia sollevato. Inoltre, interromperà il funzionamento del motore nel caso in cui si abbassi il cavalletto laterale mentre la marcia è innestata.

Controllare periodicamente il sistema procedendo come segue.

NOTA

- Questo controllo è più affidabile se effettuato a motore caldo.
 - Vedere le pagine 3-1 e 3-12 per informazioni sul funzionamento dell'interruttore.
-

Strumento e funzioni di controllo

3

A motore spento:

1. Abbassare il cavalletto laterale.
2. Posizionare l'interruttore arresto motore nella posizione di funzionamento.
3. Ruotare il blocchetto accensione nella posizione di accensione.
4. Innestare la folle.
5. Premere l'interruttore avviamento.

Il motore si avvia?

SÌ

NO

Con il motore ancora acceso:

6. Alzare il cavalletto laterale.
7. Tirare la leva frizione.
8. Innestare la marcia.
9. Abbassare il cavalletto laterale.

Il motore si arresta?

SÌ

NO

Dopo che il motore si è arrestato:

10. Alzare il cavalletto laterale.
11. Tirare la leva frizione.
12. Premere l'interruttore avviamento.

Il motore si avvia?

SÌ

NO

Il sistema è OK.

Si può utilizzare il motociclo.

AVVERTENZA

Se si riscontrano malfunzionamenti, far controllare il veicolo prima di utilizzarlo.

È possibile che l'interruttore marcia in folle non funzioni.

Non utilizzare il motociclo fino a quando non verrà controllato da un concessionario Yamaha.

È possibile che l'interruttore cavalletto laterale non funzioni.

Non utilizzare il motociclo fino a quando non verrà controllato da un concessionario Yamaha.

È possibile che l'interruttore frizione non funzioni.

Non utilizzare il motociclo fino a quando non verrà controllato da un concessionario Yamaha.

Per la vostra sicurezza – controlli prima dell'utilizzo

HAU63441

Ispezionare il veicolo ogni volta che lo si usa per accertarsi che sia in condizione di funzionare in sicurezza. Osservare sempre le procedure e gli intervalli d'ispezione e manutenzione descritti nel libretto uso e manutenzione.

HWA11152

AVVERTENZA

La mancata esecuzione di un'ispezione o manutenzione corretta del veicolo aumenta la possibilità di incidenti o di danneggiamenti del mezzo. Non utilizzare il veicolo se si riscontrano problemi. Se non si riesce ad eliminare un problema con le procedure fornite in questo manuale, fare ispezionare il veicolo da un concessionario Yamaha.

Prima di utilizzare questo veicolo, controllare i seguenti punti:

ELEMENTO	CONTROLLI	PAGINA
Carburante	<ul style="list-style-type: none">• Controllare il livello carburante nel serbatoio carburante.• Fare rifornimento se necessario.• Controllare l'assenza di perdite nel circuito del carburante.• Verificare che il tubo di troppopieno del serbatoio carburante non presenti ostruzioni, fessure o danneggiamenti, e controllare il collegamento del tubo.	3-16, 3-18
Olio motore	<ul style="list-style-type: none">• Controllare il livello dell'olio nel motore.• Se necessario, aggiungere olio del tipo consigliato fino al livello secondo specifica.• Controllare l'assenza di perdite di olio nel veicolo.	6-11
Liquido refrigerante	<ul style="list-style-type: none">• Controllare il livello del liquido refrigerante nel serbatoio.• Se necessario, aggiungere liquido refrigerante del tipo consigliato fino al livello secondo specifica.• Verificare che non ci siano perdite nell'impianto di raffreddamento.	6-14
Freno anteriore	<ul style="list-style-type: none">• Controllare il funzionamento.• Se si ha una sensazione di morbidezza e cedevolezza, fare spurgare l'impianto idraulico da un concessionario Yamaha.• Controllare l'usura pastiglie freni.• Sostituire se necessario.• Controllare il livello del liquido nel serbatoio.• Se necessario, aggiungere liquido freni del tipo specificato fino al livello secondo specifica.• Verificare che non ci siano perdite nell'impianto idraulico.	6-23, 6-24

Per la vostra sicurezza – controlli prima dell'utilizzo

ELEMENTO	CONTROLLI	PAGINA
Freno posteriore	<ul style="list-style-type: none"> • Controllare il funzionamento. • Se si ha una sensazione di morbidezza e cedevolezza, fare spurgare l'impianto idraulico da un concessionario Yamaha. • Controllare l'usura pastiglie freni. • Sostituire se necessario. • Controllare il livello del liquido nel serbatoio. • Se necessario, aggiungere liquido freni del tipo specificato fino al livello secondo specifica. • Verificare che non ci siano perdite nell'impianto idraulico. 	6-23, 6-24
Frizione	<ul style="list-style-type: none"> • Controllare il funzionamento. • Lubrificare il cavo se necessario. • Controllare il gioco della leva. • Regolare se necessario. 	6-21
Manopola acceleratore	<ul style="list-style-type: none"> • Accertarsi che il movimento sia agevole. • Controllare il gioco della manopola acceleratore. • Se necessario, fare regolare il gioco della manopola acceleratore e lubrificare il cavo ed il corpo della manopola da un concessionario Yamaha. 	6-16, 6-28
Cavi di comando	<ul style="list-style-type: none"> • Accertarsi che il movimento sia agevole. • Lubrificare se necessario. 	6-28
Catena di trasmissione	<ul style="list-style-type: none"> • Controllare la tensione della catena. • Regolare se necessario. • Controllare lo stato della catena. • Lubrificare se necessario. 	6-26, 6-27
Ruote e pneumatici	<ul style="list-style-type: none"> • Controllare l'assenza di danneggiamenti. • Controllare la condizione dei pneumatici e la profondità del battistrada. • Controllare la pressione dell'aria. • Correggere se necessario. 	6-18, 6-20
Pedali freno e cambio	<ul style="list-style-type: none"> • Accertarsi che il movimento sia agevole. • Lubrificare i perni di guida dei pedali se necessario. 	6-29
Leve del freno e della frizione	<ul style="list-style-type: none"> • Accertarsi che il movimento sia agevole. • Lubrificare i punti di rotazione delle leve se necessario. 	6-29
Cavalletto laterale	<ul style="list-style-type: none"> • Accertarsi che il movimento sia agevole. • Lubrificare il punto di rotazione se necessario. 	6-30
Fissaggi della parte ciclistica	<ul style="list-style-type: none"> • Accertarsi che tutti i dadi, i bulloni e le viti siano serrati correttamente. • Serrare se necessario. 	—
Strumenti, luci, segnali e interruttori	<ul style="list-style-type: none"> • Controllare il funzionamento. • Correggere se necessario. 	—
Interruttore cavalletto laterale	<ul style="list-style-type: none"> • Controllare il funzionamento del sistema d'interruzione circuito accensione. • Se il sistema non funziona correttamente, fare controllare il veicolo da un concessionario Yamaha. 	3-20

Leggere attentamente il libretto uso e manutenzione per familiarizzare con tutti i comandi. Se non si comprende un comando o una funzione, chiedere spiegazioni al concessionario Yamaha di fiducia.

AVVERTENZA

La mancanza di pratica con i comandi può comportare la perdita del controllo, con possibilità di incidenti o infortuni.

HWA10272

Rodaggio

Non c'è un periodo più importante nella vita del motore di quello tra 0 e 1000 km (600 mi). Per questo motivo, leggere attentamente quanto segue.

Dato che il motore è nuovo, non sottoporlo a sforzi eccessivi per i primi 1000 km (600 mi). Le varie parti del motore si usurano e si adattano reciprocamente creando i giochi di funzionamento corretti. Durante questo periodo si deve evitare di guidare a lungo a tutto gas o qualsiasi altra condizione che possa provocare il surriscaldamento del motore.

HAU16983

5

0–500 km (0–300 mi)

Evitare il funzionamento prolungato superiore a 5000 giri/min.

Dopo ogni ora di funzionamento, spegnere il motore e lasciarlo raffreddare per cinque-dieci minuti.

Di tanto in tanto, cambiare il regime di rotazione del motore. Non usare costantemente la stessa apertura di gas.

500–1000 km (300–600 mi)

Evitare il funzionamento prolungato superiore a 7500 giri/min.

Accelerare liberamente nelle varie marce, ma mai a fondo. **ATTENZIONE: Dopo 1000 km (600 mi) di funzionamento, si deve cambiare l'olio motore e sostituire la cartuccia o l'elemento filtro olio e pulire il filtrino dell'olio motore.** [HCA10322]

1000 km (600 mi) e più

Ora si può utilizzare normalmente il veicolo.

HCA10311

ATTENZIONE

- **Mantenere il regime di rotazione del motore al di fuori della zona rossa del contagiri.**

Funzionamento e valutazioni importanti per la guida

HAU86690

- In caso di disfunzioni del motore durante il periodo di rodaggio, fare controllare immediatamente il mezzo da un concessionario Yamaha.
-

Avviare il motore

Il sistema d'interruzione circuito accensione consente l'avviamento quando:

- la trasmissione è in posizione di folle oppure
- la marcia è innestata, il cavalletto laterale è alzato e la leva frizione è tirata.

Per avviare il motore

1. Accendere il blocchetto accensione e posizionare l'interruttore arresto motore nella posizione di funzionamento.
2. Verificare che le spie di segnalazione e di avviso si accendano per qualche secondo e poi si spengano. (Vedere pagina 3-2.)

NOTA

- Non avviare il motore se la spia guasto motore resta accesa.
- La spia ABS deve accendersi e rimanere accesa finché il veicolo non raggiunge una velocità di 10 km/h (6 mi/h).

HCA24110

ATTENZIONE

Se una spia d'avvertimento o di segnalazione non funziona come precedentemente descritto, fare controllare il veicolo da un concessionario Yamaha.

3. Mettere la trasmissione in posizione di folle.
4. Accendere il motore premendo l'interruttore avviamento.
5. Rilasciare l'interruttore di avviamento all'avvio del motore o dopo 5 secondi. Attendere 10 secondi prima di premere di nuovo l'interruttore per consentire il ripristino della tensione della batteria.

Funzionamento e valutazioni importanti per la guida

HCA11043

HAU45312

ATTENZIONE

Per allungare al massimo la vita del motore, non accelerare bruscamente quando il motore è freddo!

NOTA

Questo modello è equipaggiato con un sensore dell'angolo di inclinazione per arrestare il motore in caso di ribaltamento. In questo caso, spegnere e riaccendere il blocchetto accensione. Se non lo si fa, si impedisce al motore di avviarsi nonostante il motore inizi a girare quando si preme l'interruttore avviamento.

Cambio della marcia

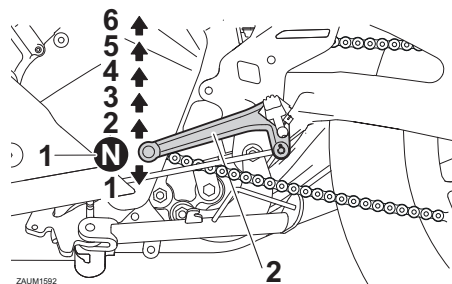

1. Posizione di folle
2. Pedale cambio

Cambiando, il pilota determina la potenza del motore disponibile nelle diverse condizioni di marcia: avviamento, accelerazione, salite ecc.

Le posizioni del selettore cambio sono indicate nell'illustrazione.

NOTA

Per mettere la trasmissione in posizione di folle (N), premere diverse volte il pedale cambio fino alla fine della sua corsa, e poi alzarlo leggermente.

HCA10261

ATTENZIONE

- Anche con il cambio in posizione di folle, proseguire nella guida per inerzia a motore spento per lunghi periodi di tempo, e non trainare il motociclo su distanze lunghe. Il cambio viene lubrificato correttamente solo quando il motore è in funzione. Una lubrificazione insufficiente può danneggiare il cambio.
- Usare sempre la frizione per cambiare le marce, per evitare di danneggiare il motore, il cambio ed il gruppo trasmissione, che non sono progettati per resistere allo shock provocato dall'innesto forzato di una marcia.

Per mettersi in marcia e accelerare

1. Tirare la leva frizione per disinnestare la frizione.
2. Ingranare la prima marcia con la trasmissione. La spia marcia in folle dovrebbe spegnersi.
3. Aprire gradualmente l'acceleratore e contemporaneamente rilasciare lentamente la leva frizione.
4. Dopo essersi messi in marcia, chiudere l'acceleratore e contemporaneamente premere rapidamente la leva frizione.
5. Ingranare la seconda marcia con la trasmissione. (Ricordarsi di non mettere la trasmissione in posizione di folle.)
6. Aprire parzialmente l'acceleratore e rilasciare gradualmente la leva frizione.
7. Seguire la stessa procedura quando si cambia alla marcia superiore successiva.

HAU85380

Per decelerare

1. Rilasciare l'acceleratore e azionare in modo uniforme entrambi i freni anteriore e posteriore per rallentare il motociclo.
2. Mentre il veicolo decelera, scalare a una marcia inferiore.
3. Quando il motore sta per fermarsi o gira in modo irregolare, premere la leva frizione, utilizzare i freni per rallentare il motociclo e continuare a scalare le marce secondo necessità.
4. Una volta che il motociclo si è fermato, la trasmissione può essere messa in posizione di folle. La spia marcia in folle dovrebbe accendersi, dopo di che la leva frizione può essere rilasciata.

AVVERTENZA

- Se si frena in modo scorretto si rischiano la perdita di controllo o di trazione. Utilizzare sempre entrambi i freni, azionandoli in modo uniforme.
 - Verificare che il motociclo e il motore abbiano rallentato a sufficienza prima di scalare a una marcia inferiore. L'inserimento di una marcia inferiore quando la velocità del veicolo o il regime di rotazione del motore è troppo elevata può causare la perdita di trazione della ruota posteriore o mandare fuori giri il motore, con il rischio di perdita di controllo, incidenti e lesioni. Si rischia anche di danneggiare il motore o il gruppo trasmissione.
-

Consigli per ridurre il consumo del carburante

Il consumo di carburante dipende in gran parte dallo stile di guida. I seguenti consigli possono aiutare a ridurre il consumo di carburante:

- Salire di marcia in progressione rapida ed evitare regimi di rotazione elevati del motore durante l'accelerazione.
- Non accelerare il motore mentre si scalano le marce ed evitare regimi di rotazione elevati quando non c'è carico sul motore.
- Spegnerne il motore invece di lasciarlo al minimo per lunghi periodi di tempo (per es. negli ingorghi di traffico, ai semafori o ai passaggi a livello).

HAU17214

Parcheggio

Quando si parcheggia, spegnere il motore e togliere la chiave dal blocchetto accensione.

HWA10312

AVVERTENZA

- Poiché il motore e l'impianto di scarico possono divenire molto caldi, parcheggiare in luoghi dove i pedoni o i bambini non possano facilmente toccarli e scottarsi.
 - Non parcheggiare su pendenze o su terreno soffice, altrimenti il veicolo potrebbe ribaltarsi, aumentando il rischio di perdite di carburante e incendi.
 - Non parcheggiare accanto all'erba o altri materiali infiammabili che potrebbero prendere fuoco.
-

Manutenzione e regolazione periodiche

HAU17246

Le ispezioni, le regolazioni e le lubrificazioni periodiche conserveranno il veicolo nelle migliori condizioni possibili di sicurezza e di efficienza. La sicurezza è un obbligo del proprietario/utilizzatore del veicolo. I punti più importanti relativi ai controlli, alle regolazioni ed alla lubrificazione del veicolo sono illustrati nelle pagine seguenti.

Gli intervalli indicati nella tabella di manutenzione periodica vanno considerati solo come una guida generale in condizioni di marcia normali. Tuttavia, potrebbe essere necessario ridurre gli intervalli di manutenzione in funzione delle condizioni climatiche, del terreno, della posizione geografica e dell'impiego individuale.

HWA10322

AVVERTENZA

La mancanza di una manutenzione corretta del veicolo o l'esecuzione errata di procedure di manutenzione può aumentare il rischio di infortuni o decessi durante l'assistenza o l'uso del veicolo. Se non si ha confidenza con la manutenzione del veicolo, farla eseguire da un concessionario Yamaha.

HWA15123

AVVERTENZA

Spegnere il motore quando si esegue la manutenzione, a meno che non sia specificato diversamente.

- **Il motore in funzione ha parti in movimento in cui si possono impigliare parti del corpo o abiti, e parti elettriche che possono provocare scosse o incendi.**
- **Effettuare operazioni di assistenza al veicolo con il motore in funzione può provocare infortuni agli occhi, scottature, incendi, o avvelenamenti da monossido di carbonio – con**

possibilità di decesso. Vedere pagina 1-2 per maggiori informazioni sul monossido di carbonio.

HWA15461

AVVERTENZA

I dischi, le pinze, i tamburi e i rivestimenti delle pastiglie dei freni raggiungono temperature molto elevate durante l'uso. Lasciare raffreddare i componenti dei freni prima di toccarli per evitare possibili ustioni.

Manutenzione e regolazione periodiche

HAU17303

HAU85230

Il controllo delle emissioni contribuisce non solo a garantire un'aria più pulita, ma è fondamentale per assicurare un buon funzionamento del motore e il massimo delle prestazioni. Nelle seguenti tabelle di manutenzione periodica, gli interventi relativi al controllo delle emissioni vengono raggruppati separatamente. Tali interventi richiedono dati, conoscenze tecniche e attrezzature speciali. La manutenzione, la sostituzione e la riparazione dei sistemi e dei dispositivi di controllo delle emissioni possono essere eseguite da qualsiasi officina o addetto alle riparazioni purché qualificati (se applicabile). I concessionari Yamaha dispongono dell'esperienza e delle attrezzature necessarie ad eseguire tali interventi specifici.

Kit attrezzi

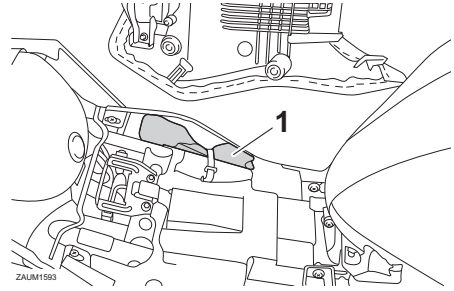

1. Kit attrezzi

Il kit attrezzi si trova nell'ubicazione illustrata.

Le informazioni contenute in questo libretto e il kit attrezzi in dotazione hanno lo scopo di aiutarvi nell'esecuzione della manutenzione preventiva e di piccole riparazioni. Tuttavia, per eseguire correttamente determinati lavori di manutenzione, sono necessari una chiave dinamometrica e altri attrezzi.

NOTA

Se non si è in possesso degli attrezzi o dell'esperienza necessari per un determinato lavoro, farlo eseguire dal concessionario Yamaha di fiducia.

Manutenzione e regolazione periodiche

HAU71021

NOTA

- I controlli annuali vanno eseguiti ogni anno, a meno che, in loro vece, non si esegua una manutenzione basata sulle distanze.
- Da 30000 km (17500 mi), ripetere gli intervalli di manutenzione iniziando da 6000 km (3500 mi).
- Affidare l'assistenza delle posizioni evidenziate da un asterisco ad un concessionario Yamaha, in quanto richiedono utensili speciali, dati ed abilità tecnica.

HAU71060

Tabella di manutenzione periodica per il sistema di controllo emissioni

N.	POSIZIONE	INTERVENTO DI CONTROLLO O MANUTENZIONE	LETTURA DEL TOTALIZZATORE CONTACHILOMETRI					CONTROLLO ANNUALE		
			X 1000 km							
			1	6	12	18	24			
X 1000 mi					0.6	3.5	7	10.5	14	
1	* Circuito del carburante	<ul style="list-style-type: none"> • Verificare che i tubi benzina non siano fessurati o danneggiati. • Sostituire se necessario. 		√	√	√	√	√	√	√
2	* Candela	<ul style="list-style-type: none"> • Controllare lo stato. • Regolare la distanza e pulire. 		√		√				
		<ul style="list-style-type: none"> • Sostituire. 			√		√			
3	* Gioco valvole	<ul style="list-style-type: none"> • Controllare e regolare. 		√	√	√	√	√		
4	* Iniezione carburante	<ul style="list-style-type: none"> • Controllare e regolare il regime del minimo. 	√	√	√	√	√	√	√	√
5	* Impianto di scarico	<ul style="list-style-type: none"> • Verificare l'assenza di perdite. • Serrare se necessario. • Sostituire la guarnizione se necessario. 	√	√	√	√	√	√		

Manutenzione e regolazione periodiche

HAU71361

Tabella manutenzione generale e lubrificazione

N.	POSIZIONE	INTERVENTO DI CONTROLLO O MANUTENZIONE	LETTURA DEL TOTALIZZATORE CONTACHILOMETRI					CONTROLLO ANNUALE	
			X 1000 km						
			1	6	12	18	24		
			X 1000 mi						
			0.6	3.5	7	10.5	14		
1	*	Controllo diagnostico del sistema	• Eseguire l'ispezione dinamica con lo strumento diagnostico Yamaha. • Controllare i codici di errore.	√	√	√	√	√	√
2	*	Elemento filtrante	• Sostituire.			√		√	
3		 Tubetto ispezione cassa filtro	• Pulire.	√	√	√	√	√	
4		Frizione	• Controllare il funzionamento. • Regolare.	√	√	√	√	√	
5	*	Freno anteriore	• Controllare il funzionamento, il livello del liquido e l'assenza di perdite. • Se necessario, sostituire le pastiglie freno.	√	√	√	√	√	√
6	*	Freno posteriore	• Controllare il funzionamento, il livello del liquido e l'assenza di perdite. • Se necessario, sostituire le pastiglie freno.	√	√	√	√	√	√
7	*	Tubi freni	• Controllare se vi sono fessurazioni o danneggiamenti. • Sostituire.		√	√	√	√	√
8	*	Liquido freni	• Cambiare.	Ogni 4 anni					
9	*	Ruote	• Controllare il disassamento e danneggiamenti. • Sostituire se necessario.		√	√	√	√	
10	*	Pneumatici	• Controllare la profondità battistrada e danneggiamenti. • Sostituire se necessario. • Controllare la pressione dell'aria. • Correggere se necessario.		√	√	√	√	√
11	*	Cuscinetti ruote	• Controllare che il cuscinetto non sia allentato o danneggiato.		√	√	√	√	

Manutenzione e regolazione periodiche

N.	POSIZIONE	INTERVENTO DI CONTROLLO O MANUTENZIONE	LETTURA DEL TOTALIZZATORE CONTACHILOMETRI					CONTROLLO ANNUALE		
			X 1000 km							
			1	6	12	18	24			
X 1000 mi					0.6	3.5	7	10.5	14	
12	* Cuscinetti perno di guida forcellone	<ul style="list-style-type: none"> Controllare il funzionamento ed un gioco eccessivo. 		√	√	√	√			
		<ul style="list-style-type: none"> Lubrificare con grasso a base di sapone di litio. 	Ogni 24000 km (14000 mi)							
13	Catena di trasmissione	<ul style="list-style-type: none"> Controllare la tensione, l'allineamento e le condizioni della catena di trasmissione. Regolare e lubrificare interamente la catena di trasmissione con un lubrificante specifico per catene a O-ring. 	Ogni 1000 km (600 mi) e dopo aver lavato il motociclo e averlo guidato nella pioggia o in zone umide							
14	* Cuscinetti dello sterzo	<ul style="list-style-type: none"> Controllare che i gruppi dei cuscinetti non siano allentati. 	√	√	√	√				
		<ul style="list-style-type: none"> Riempire moderatamente con grasso a base di sapone di litio. 					√			
15	* Fissaggi della parte ciclistica	<ul style="list-style-type: none"> Accertarsi che tutti i dadi, i bulloni e le viti siano serrati correttamente. 		√	√	√	√			
16	Perno di rotazione leva freno	<ul style="list-style-type: none"> Lubrificare con grasso al silicone. 		√	√	√	√			
17	Perno di rotazione del pedale freno	<ul style="list-style-type: none"> Lubrificare con grasso a base di sapone di litio. 		√	√	√	√			
18	Perno di rotazione leva frizione	<ul style="list-style-type: none"> Lubrificare con grasso a base di sapone di litio. 		√	√	√	√			
19	Perno di rotazione del pedale cambio	<ul style="list-style-type: none"> Lubrificare con grasso a base di sapone di litio. 		√	√	√	√			
20	Cavalletto laterale	<ul style="list-style-type: none"> Controllare il funzionamento. Lubrificare con grasso a base di sapone di litio. 		√	√	√	√			
21	* Interruttore cavalletto laterale	<ul style="list-style-type: none"> Controllare il funzionamento e, se necessario, sostituire. 	√	√	√	√	√			
22	* Forcella	<ul style="list-style-type: none"> Controllare il funzionamento e l'assenza di perdite di olio. Sostituire se necessario. 		√	√	√	√			
23	* Assieme ammortizzatore	<ul style="list-style-type: none"> Controllare il funzionamento e l'assenza di perdite di olio. Sostituire se necessario. 		√	√	√	√			

Manutenzione e regolazione periodiche

N.	POSIZIONE	INTERVENTO DI CONTROLLO O MANUTENZIONE	LETTURA DEL TOTALIZZATORE CONTACHILOMETRI					CONTROLLO ANNUALE
			X 1000 km					
			1	6	12	18	24	
			X 1000 mi					
			0.6	3.5	7	10.5	14	
24	* Perni di guida del braccio cinematico e del braccio di collegamento della sospensione posteriore	• Controllare il funzionamento.		√	√	√	√	
		• Lubrificare con grasso a base di sapone di litio.			√		√	
25	Olio motore	<ul style="list-style-type: none"> • Cambiare (scaldare il motore prima del drenaggio). • Controllare il livello dell'olio e l'assenza di perdite di olio nel veicolo. 	Al primo intervallo e successivamente ogni 3000 km (1800 mi).					√
26	Elemento filtro olio	• Sostituire.	√	√	√	√	√	
27	* Sistema di raffreddamento	<ul style="list-style-type: none"> • Controllare il livello del liquido refrigerante e l'assenza di perdite di olio nel veicolo. 		√	√	√	√	√
		• Cambiare.	Ogni 3 anni					
28	* Interruttori del freno anteriore e del freno posteriore	• Controllare il funzionamento.	√	√	√	√	√	√
29	* Parti in movimento e cavi	• Lubrificare.		√	√	√	√	√
30	* Corpo manopola acceleratore e cavo	<ul style="list-style-type: none"> • Controllare il funzionamento e il gioco. • Se necessario, regolare il gioco del cavo dell'acceleratore. • Lubrificare il corpo manopola acceleratore e il cavo. 		√	√	√	√	√
31	* Luci, segnali e interruttori	<ul style="list-style-type: none"> • Controllare il funzionamento. • Regolare il fascio luce. 	√	√	√	√	√	√

Manutenzione e regolazione periodiche

HAU72750

NOTA

- Il filtro aria richiede una manutenzione più frequente se si percorrono zone molto umide o polverose.
 - Manutenzione del freno idraulico
 - Controllare regolarmente e, se necessario, correggere il livello liquido freni.
 - Ogni due anni sostituire i componenti interni delle pompe freni e delle pinze, e cambiare il liquido freni.
 - Sostituire i tubi freni ogni quattro anni e se sono fessurati o danneggiati.
-

Manutenzione e regolazione periodiche

Rimozione ed installazione delle carenature

HAU18782

Le carenature illustrate vanno tolte per eseguire alcuni dei lavori di manutenzione descritti in questo capitolo. Fare riferimento a questa sezione tutte le volte che si deve rimuovere ed installare una carenatura.

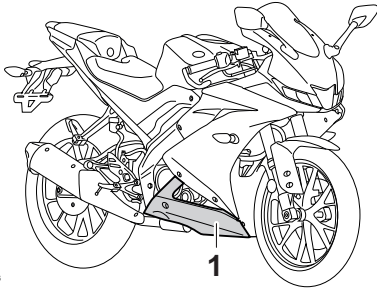

ZAUM1616

1. Carenatura A

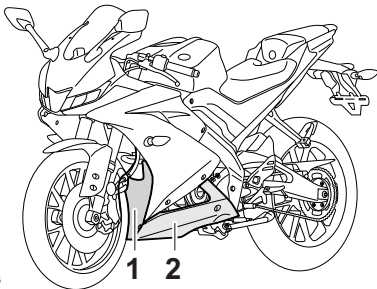

ZAUM1615

1. Carenatura C
2. Carenatura B

HAUM4041

Carenatura A

Per rimuovere la carenatura

Togliere il fissaggio rapido, le viti ed il bullone, e poi asportare la carenatura.

NOTA

Per togliere il fissaggio rapido, premere il perno centrale con un cacciavite e poi estrarre il fissaggio.

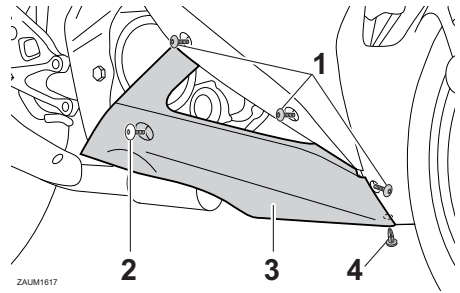

ZAUM1617

1. Vite
2. Bullone
3. Carenatura A
4. Fissaggio rapido

Per installare la carenatura

Posizionare la carenatura nella sua posizione originaria e poi installare il bullone, le viti e il fissaggio rapido.

NOTA

Per installare i fissaggi rapidi, spingere fuori il perno centrale in modo che sporga dalla testa del fissaggio, inserire il fissaggio nella carenatura e poi premere il perno sporgente fino a quando non è a filo con la testa del fissaggio.

Carenatura B

Per rimuovere la carenatura

Togliere il fissaggio rapido, le viti ed il bullone, e poi asportare la carenatura.

Manutenzione e regolazione periodiche

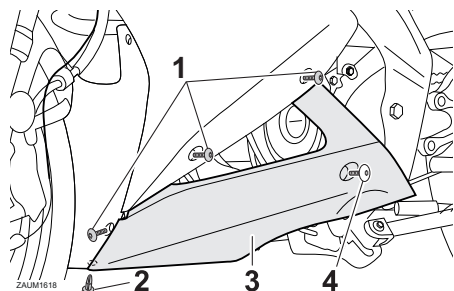

1. Vite
2. Fissaggio rapido
3. Carenatura B
4. Bullone

Per installare la carenatura

Posizionare la carenatura nella sua posizione originaria e poi installare il bullone, le viti e il fissaggio rapido.

Carenatura C

Per rimuovere la carenatura

1. Togliere la carenatura B. (Vedere pagina 6-8.)
2. Togliere il fissaggio rapido e le viti, e poi asportare la carenatura.

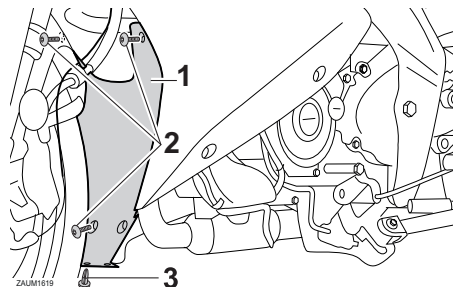

1. Carenatura C
2. Vite
3. Fissaggio rapido

Per installare la carenatura

1. Posizionare la carenatura nella sua posizione originaria e poi installare le viti e il fissaggio rapido.

Manutenzione e regolazione periodiche

HAU19623

Controllo della candela

La candela è un componente importante del motore che va controllato periodicamente, preferibilmente da un concessionario Yamaha. Poiché il calore ed i depositi provocano una lenta erosione della candela, bisogna smontarla e controllarla in conformità alla tabella della manutenzione periodica e lubrificazione. Inoltre, lo stato della candela può rivelare le condizioni del motore.

L'isolatore di porcellana intorno all'elettrodo centrale della candela dovrebbe essere di colore marroncino chiaro (il colore ideale se il veicolo viene usato normalmente). Se il colore della candela è nettamente diverso, il motore potrebbe funzionare in maniera anomala. Non tentare di diagnosticare problemi di questo genere. Chiedere invece ad un concessionario Yamaha di controllare il veicolo.

Se la candela presenta segni di usura degli elettrodi e eccessivi depositi carboniosi o di altro genere, si deve sostituirla.

Candela secondo specifica:
NGK/MR8E9

Prima di installare una candela, misurare la distanza tra gli elettrodi con uno spessore e, se necessario, regolarla secondo la specifica.

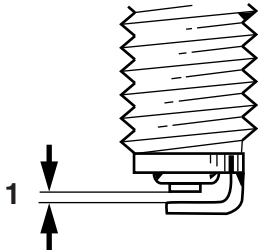

ZAUM0037

1. Distanza tra gli elettrodi

Distanza tra gli elettrodi:

0.8–0.9 mm (0.031–0.035 in)

Pulire la superficie della guarnizione della candela e la sua superficie di accoppiamento ed eliminare ogni traccia di sporco dalla filettatura della candela.

Coppia di serraggio:

Candela:

12.5 N·m (1.25 kgf·m, 9.22 lb·ft)

NOTA

In mancanza di una chiave dinamometrica per installare la candela, per ottenere una coppia di serraggio corretta aggiungere 1/4–1/2 giro al serraggio manuale. Tuttavia provvedere al serraggio secondo specifica della candela al più presto possibile.

HAUM4051

Olio motore ed elemento filtro olio

Controllare sempre il livello dell'olio motore prima di ogni utilizzo. Oltre a questo, si deve cambiare l'olio e sostituire l'elemento filtro olio agli intervalli specificati nella tabella della manutenzione periodica e lubrificazione.

Per controllare il livello dell'olio motore

1. Posizionare il veicolo su una superficie piana e mantenerlo diritto. Basta una lieve inclinazione laterale per provocare errori nel controllo.
2. Avviare il motore, farlo riscaldare per alcuni minuti, quindi spegnerlo.
3. Attendere alcuni minuti per dare tempo all'olio di depositarsi, rimuovere il tappo riempimento olio, pulire l'astina livello con un panno, inserirla nel foro riempimento olio (senza avvitarla), quindi estrarla per controllare il livello dell'olio. **ATTENZIONE: Non utilizzare il veicolo fino a quando non si è certi che il livello olio motore è sufficiente.** [HCA10012]

NOTA

Il livello olio motore deve trovarsi tra i riferimenti di livello minimo e massimo.

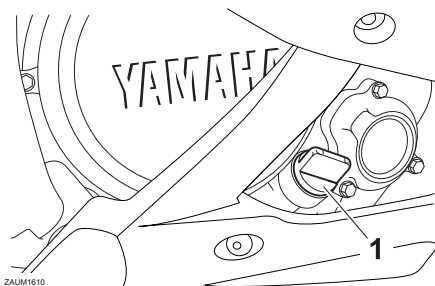

1. Tappo bocchettone riempimento olio motore

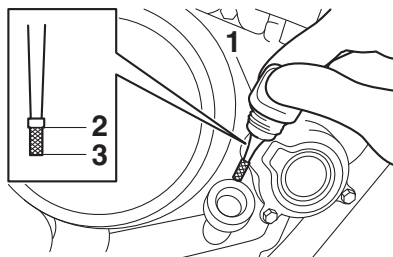

1. Astina livello
2. Riferimento livello max.
3. Riferimento di livello min.
4. Se l'olio motore è al di sotto del riferimento livello minimo, rabboccare con il tipo di olio consigliato per raggiungere il livello appropriato.
5. Installare il tappo riempimento olio.

Per cambiare l'olio motore (con o senza sostituzione dell'elemento filtro olio)

1. Togliere la carenatura A. (Vedere pagina 6-8.)
2. Avviare il motore, farlo riscaldare per alcuni minuti, quindi spegnerlo.
3. Posizionare una coppa dell'olio sotto il motore per raccogliere l'olio esausto.
4. Per scaricare l'olio dal carter, togliere il tappo bocchettone riempimento olio motore e il bullone drenaggio con l'O-ring, la molla di compressione e il filtrino olio motore. **ATTENZIONE: Quando si toglie il tappo filettato di scarico olio motore, l'O-ring, la molla di compressione ed il filtrino dell'olio motore cadono fuori. Stare attenti a non perdere queste parti.**

[HCA11002]

Manutenzione e regolazione periodiche

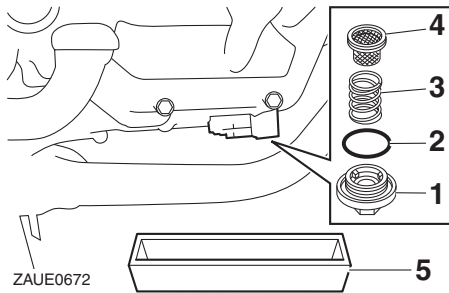

1. Bullone drenaggio olio
 2. O-ring
 3. Molla di compressione
 4. Filtro
 5. Coppa olio
5. Pulire il filtrino olio motore con un solvente.

NOTA

- Saltare alla fase 9 se si cambia solo l'olio.
- Eseguire le fasi 6–8 se si sostituisce l'elemento filtro olio.

6. Rimuovere il coperchio elemento filtro olio togliendo i bulloni.

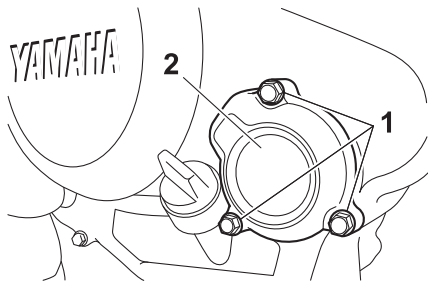

1. Bullone
 2. Coperchio elemento filtro olio
7. Rimuovere e sostituire l'elemento filtro olio e l'O-ring.

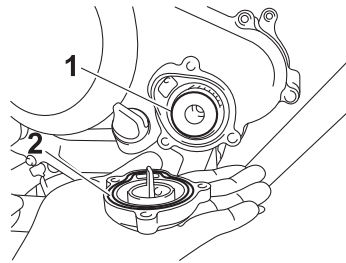

1. Elemento filtro olio
 2. O-ring
8. Installare il coperchio elemento filtro olio installando i bulloni, quindi serrarli alla coppia specificata.

Coppie di serraggio:

Bullone coperchio elemento filtro olio:
10 N·m (1.0 kgf·m, 7.4 lb·ft)

NOTA

Verificare che l'O-ring sia assestato correttamente.

9. Installare il filtrino olio motore, la molla di compressione, l'O-ring ed il bullone drenaggio olio motore, quindi stringerlo alla coppia di serraggio secondo specifica. **ATTENZIONE: Prima di installare il bullone drenaggio olio, non dimenticare di installare in posizione l'O-ring, la molla di compressione ed il filtrino olio motore.**

[HCA10422]

Coppie di serraggio:

Bullone drenaggio olio:
32 N·m (3.2 kgf·m, 24 lb·ft)

10. Rabboccare con la quantità specificata dell'olio motore consigliato, quindi installare e serrare il tappo riempimento olio.

Olio motore consigliato:

Vedere pagina 8-1.

Quantità di olio:

Cambio olio:

0.85 L (0.90 US qt, 0.75 Imp.qt)

Con rimozione dell'elemento filtro olio:

0.95 L (1.00 US qt, 0.84 Imp.qt)

HCA11621

ATTENZIONE

- **Per prevenire slittamenti della frizione (dato che l'olio motore lubrifica anche la frizione), non miscelare additivi chimici all'olio. Non utilizzare oli con specifica diesel "CD" o oli di qualità superiore a quella specificata. Inoltre non usare oli con etichetta "ENERGY CONSERVING II" (CONSERVANTE ENERGIA II) o superiore.**
 - **Accertarsi che non penetrino corpi estranei nel carter.**
-
11. Accendere il motore e lasciarlo girare al minimo per diversi minuti verificando che non ci siano perdite di olio. In caso di perdite di olio, spegnere immediatamente il motore e cercarne le cause.
 12. Spegnere il motore, controllare il livello dell'olio e correggerlo, se necessario.

Perché Yamalube

L'olio YAMALUBE è un componente originale YAMAHA nato dalla passione e dalla convinzione dei tecnici che l'olio motore è un componente liquido importante per il motore. Organizziamo team di specialisti nei settori di ingegneria meccanica, chimica, elettronica e prove su circuito dedicati allo sviluppo del motore e dell'olio che sarà utilizzato con esso. Gli oli Yamalube traggono il massimo vantaggio dalle qualità dell'olio di base con un equilibrio ideale di additivi per garantire la conformità dell'olio finale ai nostri standard prestazionali. Pertanto, gli oli minerali, semisintetici e sintetici Yamalube hanno i propri caratteri e valori distintivi. L'esperienza di Yamaha acquisita nel corso di molti anni di ricerca e sviluppo nel settore degli oli fin dagli anni '60 rende Yamalube la scelta migliore per il motore Yamaha.

**YAMALUBE®**

Manutenzione e regolazione periodiche

HAU20071

Liquido refrigerante

Prima di utilizzare il mezzo, controllare sempre il livello del liquido refrigerante. Inoltre si deve cambiare il liquido refrigerante agli intervalli specificati nella tabella della manutenzione periodica e lubrificazione.

HAUE3460

Per controllare il livello del liquido refrigerante

1. Posizionare il veicolo su una superficie piana.
2. Togliere la carenatura C del lato sinistro. (Vedere pagina 6-8.)
3. Mantenere diritto il veicolo.

NOTA

- Si deve controllare il livello del liquido refrigerante con il motore freddo, in quanto il livello varia a seconda della temperatura del motore.
- Accertarsi che il veicolo sia diritto durante il controllo del livello del liquido refrigerante. Basta una lieve inclinazione laterale per provocare errori nel controllo.

4. Controllare il livello del liquido refrigerante nel serbatoio liquido refrigerante.

NOTA

Il livello del liquido refrigerante deve trovarsi tra i riferimenti livello min. e max.

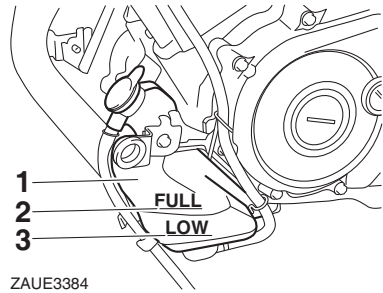

ZAUE3384

1. Serbatoio liquido refrigerante
2. Riferimento livello max.
3. Riferimento di livello min.

5. Se il liquido refrigerante è all'altezza o al di sotto del riferimento livello min., togliere il tappo serbatoio liquido refrigerante.

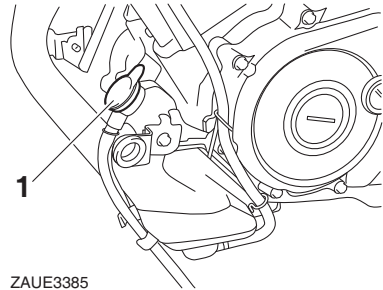

ZAUE3385

1. Tappo serbatoio liquido refrigerante

6. Aggiungere liquido refrigerante fino al riferimento livello max. e poi installare il tappo serbatoio liquido refrigerante. **AVVERTENZA! Togliere solo il tappo serbatoio liquido refrigerante. Non tentare mai di togliere il tappo radiatore quando il motore è caldo.**

[HWA15162] **ATTENZIONE:** Se non si dispone di liquido refrigerante, utilizzare al suo posto acqua distillata o acqua del rubinetto non calcarea. Non utilizzare acqua calcarea o salata, in quanto sono dannose per il motore. Se si è usata dell'acqua al posto del refrigerante, sostituirla con refrigerante al più presto possi-

bile, altrimenti l'impianto di raffreddamento non sarebbe protetto dal gelo e dalla corrosione. Se si è aggiunta acqua al refrigerante, far controllare al più presto possibile da un concessionario Yamaha il contenuto di refrigerante, altrimenti l'efficacia del liquido refrigerante si riduce. [HCA10473]

Capacità serbatoio liquido refrigerante (fino al riferimento livello max.):

0.15 L (0.16 US qt, 0.13 Imp.qt)

7. Installare la carenatura.

Cambio del liquido refrigerante

HAU33032

Il liquido refrigerante va cambiato agli intervalli specificati nella tabella della manutenzione periodica e lubrificazione. Far eseguire il cambio del liquido refrigerante dal concessionario Yamaha.

AVVERTENZA! Non tentare mai di togliere il tappo radiatore quando il motore è caldo. [HWA10382]

Sostituzione dell'elemento filtrante e pulizia del tubo di ispezione

HAUM2391

Sostituire l'elemento filtrante agli intervalli specificati nella tabella della manutenzione periodica e lubrificazione. Fare sostituire più spesso l'elemento filtrante da un concessionario Yamaha, se si percorrono zone molto umide o polverose. Inoltre si deve controllare frequentemente il tubetto ispezione cassa filtro e pulirlo, se necessario.

Per pulire il tubetto ispezione cassa filtro

1. Controllare se il tubo sul lato della cassa filtro contiene depositi di sporco o d'acqua.

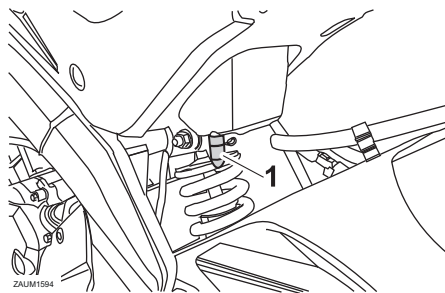

1. Tubo d'ispezione del filtro dell'aria

2. In presenza di polvere o di acqua, togliere il tubo, pulirlo e poi installarlo nuovamente.

Manutenzione e regolazione periodiche

HAU34302

HAU48434

Regolazione del regime del minimo

Eseguire il controllo e, se necessario, la regolazione del regime del minimo come segue agli intervalli specificati nella tabella della manutenzione periodica e lubrificazione.

Il motore dovrebbe essere caldo prima di eseguire questa regolazione.

Controllare il regime del minimo e, se necessario, regolarlo al valore secondo specifica agendo sulla vite di regolazione del minimo. Per aumentare il regime del minimo, girare la vite in direzione (a). Per ridurre il regime del minimo, girare la vite in direzione (b).

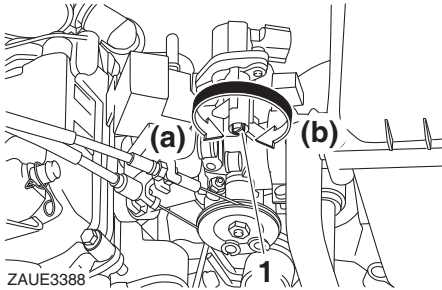

1. Vite regolazione minimo

Regime del minimo:
1250–1550 giri/min.

NOTA

Se non si riesce a regolare il regime del minimo secondo specifica come descritto sopra, affidare questa regolazione ad un concessionario Yamaha.

Regolazione del gioco della manopola acceleratore

Misurare il gioco della manopola acceleratore come illustrato.

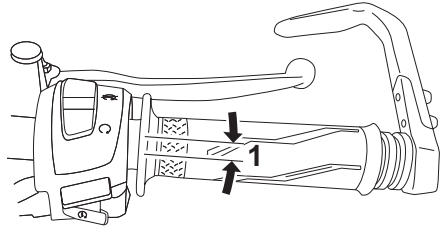

1. Gioco della manopola acceleratore

Gioco della manopola acceleratore:
3.0–5.0 mm (0.12–0.20 in)

Controllare periodicamente il gioco della manopola acceleratore e, se necessario, regolarlo come segue.

NOTA

Prima di controllare e regolare il gioco della manopola acceleratore, si deve regolare correttamente il regime del minimo.

1. Fare scorrere all'indietro la copertura in gomma.
2. Allentare il controdado.
3. Per aumentare il gioco della manopola acceleratore, girare il dado di regolazione in direzione (a). Per ridurre il gioco della manopola acceleratore, girare il dado di regolazione in direzione (b).

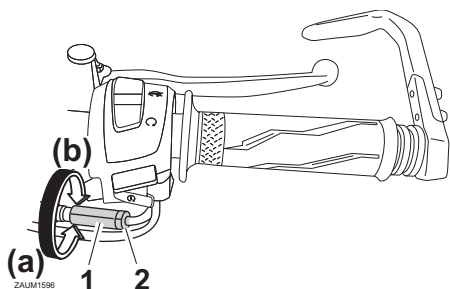

1. Dado di regolazione
2. Controdado
4. Serrare il controdado e poi fare scorrere la copertura in gomma alla sua posizione originale.

Gioco valvole

Le valvole sono un componente importante del motore e, poiché il gioco delle valvole cambia con l'uso, devono essere controllate e regolate agli intervalli specificati nella tabella di manutenzione periodica. Le valvole non regolate possono generare una miscela aria-carburante errata, rumore del motore e, a lungo andare, anche danni al motore. Per evitarlo, chiedere a un rivenditore Yamaha di controllare e regolare il gioco delle valvole a intervalli regolari.

NOTA

Questa operazione deve essere eseguita a motore freddo.

Manutenzione e regolazione periodiche

Pneumatici

HAU77621

I pneumatici sono l'unico punto di contatto tra il veicolo e la strada. La sicurezza in tutte le condizioni di guida dipende da un'area di contatto con la strada relativamente piccola. Pertanto, è fondamentale mantenere sempre i pneumatici in buone condizioni e sostituirli agli intervalli adeguati con pneumatici secondo specifica.

Pressione pneumatici

Controllare sempre e, se necessario, regolare la pressione pneumatici prima di mettersi in marcia.

HWA10504

AVVERTENZA

L'utilizzo di questo veicolo con una pressione pneumatici scorretta può provocare infortuni gravi o il decesso a seguito della perdita del controllo.

- Controllare e regolare la pressione pneumatici a freddo (ossia quando la temperatura dei pneumatici è uguale alla temperatura ambiente).
- Si deve regolare la pressione pneumatici in funzione della velocità di marcia e del peso totale del pilota, del passeggero, del carico e degli accessori omologati per questo modello.

Pressione pneumatico a freddo:

1 persona:

Anteriore:

200 kPa (2.00 kgf/cm², 29 psi)

Posteriore:

220 kPa (2.20 kgf/cm², 32 psi)

2 persone:

Anteriore:

200 kPa (2.00 kgf/cm², 29 psi)

Posteriore:

220 kPa (2.20 kgf/cm², 32 psi)

Carico massimo:

Veicolo:

178 kg (392 lb)

Il carico massimo del veicolo corrisponde al peso totale di conducente, passeggero, bagagli e accessori.

HWA10512

AVVERTENZA

Non sovraccaricare mai il veicolo. L'utilizzo di un veicolo sovraccarico può provocare incidenti.

Controllo dei pneumatici

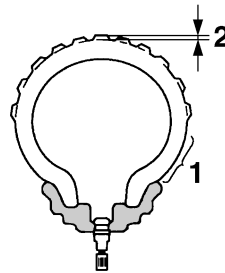

1. Fianco del pneumatico
2. Profondità battistrada

Controllare sempre i pneumatici prima di ogni utilizzo. Se la profondità battistrada centrale è scesa al limite secondo specifica, se ci sono chiodi o frammenti di vetro nel pneumatico, o se il fianco è fessurato, fare sostituire immediatamente il pneumatico da un concessionario Yamaha.

Manutenzione e regolazione periodiche

Profondità battistrada minima (anteriore e posteriore):
1.6 mm (0.06 in)

NOTA

I limiti di profondità battistrada possono differire da nazione a nazione. Rispettare sempre le disposizioni di legge della nazione d'impiego.

HWA10472



AVVERTENZA

- **Fare sostituire i pneumatici eccessivamente consumati da un concessionario Yamaha. Oltre ad essere illegale, l'utilizzo del veicolo con pneumatici eccessivamente usurati riduce la stabilità di marcia e può provocare la perdita del controllo del mezzo.**
- **Consigliamo di affidare la sostituzione di tutte le parti in relazione alle ruote ed ai freni, compresi i pneumatici, ad un concessionario Yamaha, che possiede le conoscenze tecniche e l'esperienza necessarie.**
- **Marciare a velocità moderate dopo il cambio di un pneumatico, per permettere alla superficie del pneumatico di "rodarsi", in modo da poter sviluppare al meglio le proprie caratteristiche.**

Informazioni sui pneumatici

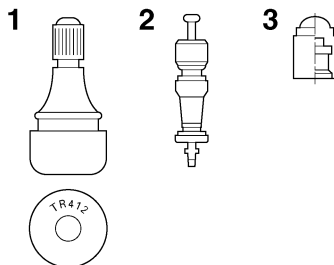

1. Valvola aria del pneumatico
2. Spillo della valvola aria del pneumatico
3. Cappuccio della valvola aria del pneumatico con guarnizione

Questo modello è equipaggiato con pneumatici senza camera d'aria e valvole aria pneumatici.

I pneumatici invecchiano, anche se non sono stati utilizzati o se sono stati utilizzati solo occasionalmente. La presenza di crepe sul battistrada e sulla gomma dei fianchi, talvolta accompagnata dalla deformazione della carcassa, sono un segno evidente dell'invecchiamento. I pneumatici vecchi e invecchiati devono essere controllati da gommisti specializzati per appurare l'idoneità a proseguirne l'uso.

HWA16101



AVVERTENZA

- **Il pneumatico anteriore e quello posteriore devono essere della stessa marca e design, altrimenti le caratteristiche di manovrabilità del veicolo possono essere differenti, provocando incidenti.**
- **Verificare sempre che i cappucci delle valvole siano ben stretti per evitare perdite di pressione dell'aria.**

Manutenzione e regolazione periodiche

HAU21963

- **Usare soltanto le valvole per pneumatici e gli spilli delle valvole elencati di seguito per evitare che i pneumatici si sgonfino durante la marcia.**

Dopo prove approfondite, Yamaha ha approvato per questo modello soltanto gli pneumatici elencati di seguito.

Pneumatico anteriore:

Dimensioni:

100/80-17M/C 52S

Produttore/modello:

MICHELIN PILOT STREET

Valvola aria pneumatico:

TR412

Spillo della valvola:

V3002 (antentico)

Pneumatico posteriore:

Dimensioni:

140/70-17M/C 66S

Produttore/modello:

MICHELIN PILOT STREET

Valvola aria pneumatico:

TR412

Spillo della valvola:

V3002 (antentico)

Ruote in lega

Per garantire il massimo delle prestazioni, una lunga durata e l'utilizzo in sicurezza del vostro veicolo, fare attenzione ai seguenti punti che riguardano le ruote prescritte secondo specifica.

- Prima di ogni utilizzo, controllare sempre che i cerchi non presentino cricche, piegature, deformazioni o danneggiamenti di altro tipo. Se si riscontrano danneggiamenti, fare sostituire la ruota da un concessionario Yamaha. Non tentare di eseguire nemmeno la minima riparazione di una ruota. In caso di deformazioni o di cricche, la ruota va sostituita.
- In caso di sostituzione del pneumatico o della ruota, occorre eseguire il bilanciamento della ruota. Lo sbilanciamento della ruota può provocare prestazioni scarse ed una cattiva manovrabilità del mezzo e può abbreviare la durata dei pneumatici.

HAU33893

Regolazione gioco della leva frizione

Misurare il gioco della leva frizione come illustrato.

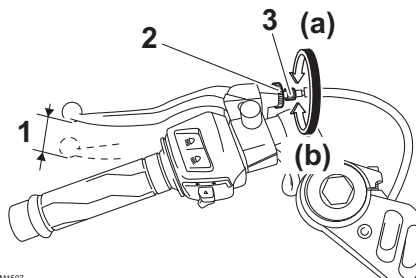

1. Gioco della leva frizione
2. Controdado
3. Bullone di regolazione gioco leva frizione

Gioco della leva frizione:

10.0–15.0 mm (0.39–0.59 in)

Controllare periodicamente il gioco della leva frizione e regolarlo come segue, se necessario.

Per aumentare il gioco della leva frizione, girare il bullone di regolazione gioco leva frizione sulla leva frizione in direzione (a). Per ridurre il gioco della leva frizione, girare il bullone di regolazione in direzione (b).

NOTA

Se non si riesce ad ottenere il gioco della leva frizione secondo specifica con il metodo sopra descritto, procedere come segue.

1. Girare il bullone di regolazione sulla leva frizione completamente in direzione (a) per allentare il cavo frizione.
2. Allentare il controdado sul carter.

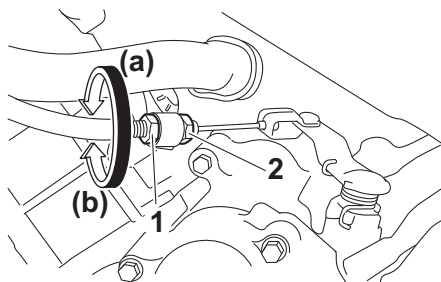

1. Dado di regolazione della leva frizione (carter)
2. Controdado
3. Per aumentare il gioco della leva frizione, girare il dado di regolazione gioco leva frizione in direzione (a). Per ridurre il gioco della leva frizione, girare il dado di regolazione in direzione (b).
4. Serrare il controdado.

Manutenzione e regolazione periodiche

Controllo del gioco della leva freno anteriore

HAUT1223

Misurare il gioco della leva freno anteriore come illustrato.

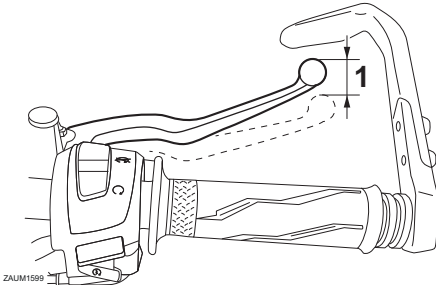

1. Gioco della leva freno

Gioco della leva freno anteriore:
2.0–5.0 mm (0.08–0.20 in)

6

Controllare periodicamente il gioco della leva freno e, se necessario, far controllare il sistema frenante da un concessionario Yamaha.

HWA10642

AVVERTENZA

Un gioco della leva freno errato indica una condizione pericolosa nell'impianto dei freni. Non utilizzare il veicolo fino a quando l'impianto dei freni non sia stato controllato o riparato da un concessionario Yamaha.

Regolazione del gioco del pedale freno

HAUM1355

Misurare il gioco del pedale freno come illustrato.

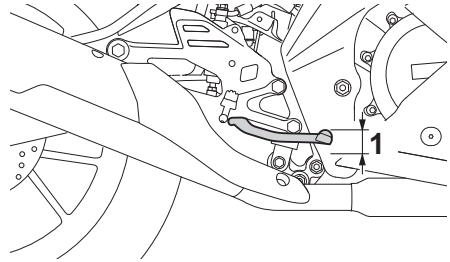

1. Gioco del pedale freno

Gioco del pedale freno:
3.5–4.5 mm (0.14–0.18 in)

Controllare periodicamente il gioco del pedale freno e, se necessario, farlo regolare da un concessionario Yamaha.

HWAM1031

AVVERTENZA

Un gioco del pedale freno errato indica una condizione pericolosa nell'impianto dei freni. Non utilizzare il motociclo fino a quando l'impianto dei freni non sia stato controllato o riparato da un concessionario Yamaha.

HAU36505

Interruttori luci stop

La luce stop deve accendersi appena prima della frenata. La luce stop si attiva tramite gli interruttori collegati alla leva freno e al pedale freno. Poiché gli interruttori luci stop sono componenti del sistema frenante anti-bloccaggio, la loro manutenzione deve essere eseguita solo da un rivenditore Yamaha.

HAU22393

Controllo delle pastiglie del freno anteriore e posteriore

Si deve verificare l'usura delle pastiglie del freno anteriore e posteriore agli intervalli specificati nella tabella della manutenzione periodica e lubrificazione.

HAU22421

Pastiglie del freno anteriore

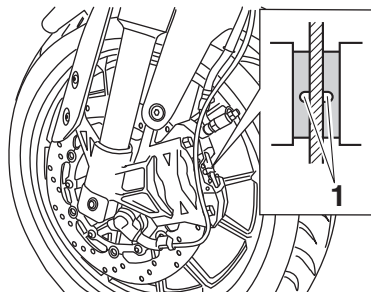

ZAU01466

1. Scansatura indicatore d'usura

Ciascuna pastiglia del freno anteriore è provvista di una scansatura di indicazione usura, che consente di verificare l'usura della pastiglia senza dover disassemblare il freno. Per controllare l'usura della pastiglia, controllare la scansatura di indicazione usura. Se una pastiglia si è usurata al punto che la scansatura di indicazione usura è quasi scomparsa, fare sostituire in gruppo le pastiglie dei freni da un concessionario Yamaha.

Manutenzione e regolazione periodiche

HAU36721

HAU40262

Pastiglie freno posteriore

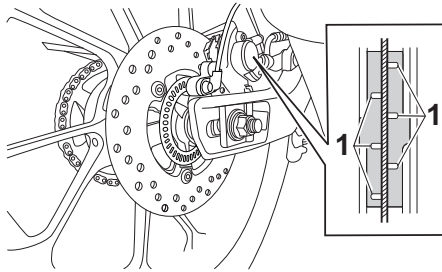

ZAUM1601

1. Scanalatura indicatore d'usura

Ciascuna pastiglia freno posteriore è provvista di scanalature indicatori d'usura che consentono di verificare l'usura pastiglia freno senza dover disassemblare il freno. Per controllare l'usura pastiglie freni, controllare le scanalature indicatori d'usura. Se una pastiglia freno si è consumata al punto che le scanalature indicatori d'usura sono quasi scomparse, fare sostituire in gruppo le pastiglie freni da un concessionario Yamaha.

6

Controllo del livello liquido freni

Prima di utilizzare il mezzo, controllare che il liquido dei freni sia al di sopra del riferimento livello min. Prima di controllare il livello del liquido dei freni, assicurarsi che la parte superiore del serbatoio sia in posizione orizzontale. Rabboccare il liquido dei freni, se necessario.

Freno anteriore

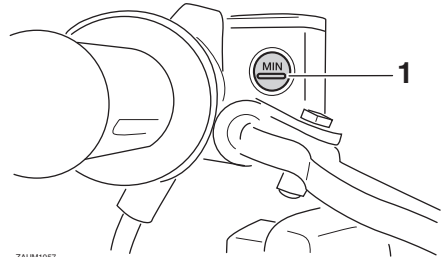

ZAUM1057

1. Riferimento di livello min.

Freno posteriore

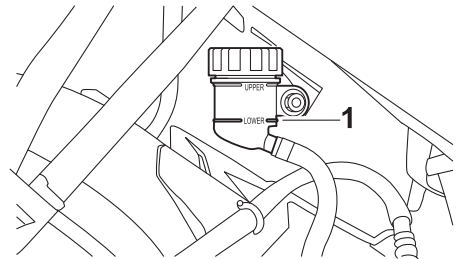

ZAUM1603

1. Riferimento di livello min.

Liquido freni prescritto secondo specifica:
DOT 4

HWA16011

AVVERTENZA

Una manutenzione scorretta può causare la riduzione della capacità di frenata. Rispettare le seguenti precauzioni:

Manutenzione e regolazione periodiche

HAU22734

- **Un livello insufficiente del liquido freni potrebbe provocare l'ingresso di aria nel circuito freni, causando una diminuzione delle prestazioni di frenata.**
- **Pulire il tappo di riempimento prima di rimuoverlo. Utilizzare solo liquido dei freni DOT 4 proveniente da un contenitore sigillato.**
- **Utilizzare solo il liquido freni prescritto secondo specifica; altrimenti le guarnizioni in gomma potrebbero deteriorarsi, causando perdite.**
- **Rabboccare con lo stesso tipo di liquido freni. L'aggiunta di un liquido dei freni diverso da DOT 4 può causare una reazione chimica nociva.**
- **Evitare infiltrazioni d'acqua o di polvere nel serbatoio liquido freni durante il rifornimento. L'acqua causa una notevole riduzione del punto di ebollizione del liquido e può provocare il "vapor lock", e lo sporco può intasare le valvole dell'unità idraulica ABS.**

Cambio del liquido freni

Far cambiare il liquido freni da un concessionario Yamaha ogni 2 anni. Inoltre, fare sostituire le guarnizioni di tenuta delle pompe e delle pinze freno, nonché i tubi freno, agli intervalli elencati qui di seguito o prima nel caso in cui presentino danni o perdite.

- Guarnizioni di tenuta freno: ogni 2 anni
- Tubi freni: ogni 4 anni

HCA17641

ATTENZIONE

Il liquido freni può danneggiare le superfici verniciate o le parti in plastica. Pulire sempre immediatamente l'eventuale liquido versato.

Poiché le pastiglie freni si consumano, è normale che il livello liquido freni diminuisca gradualmente. Se il livello del liquido freni è basso è possibile che le pastiglie dei freni siano usurate e/o che vi sia una perdita nel circuito freni; pertanto, assicurarsi di controllare il livello d'usura delle pastiglie dei freni e la presenza di perdite nel circuito freni. Se il livello del liquido freni cala improvvisamente, fare controllare il mezzo da un concessionario Yamaha prima di continuare a utilizzarlo.

Manutenzione e regolazione periodiche

HAU22762

HAU3431B

Tensione della catena

Controllare e regolare sempre, se occorre, la tensione della catena prima di utilizzare il mezzo.

HAU74253

Per controllare la tensione della catena

1. Posizionare il motociclo sul cavalletto laterale.

NOTA

Quando si effettua il controllo e la regolazione della tensione della catena, non ci deve essere alcun peso sul motociclo.

2. Mettere la trasmissione in posizione di folle.
3. Misurare la tensione della catena come illustrato nella figura.

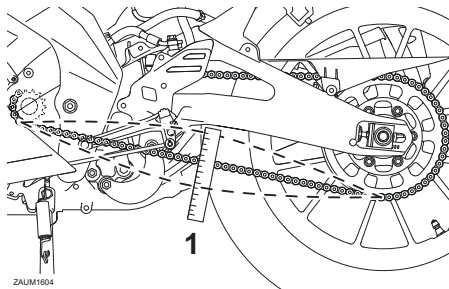

1. Tensione della catena di trasmissione

Tensione della catena:

30.0–40.0 mm (1.18–1.57 in)

4. Se la tensione della catena non è corretta, regolarla come segue.

ATTENZIONE: Una tensione errata della catena di trasmissione sovraccarica il motore, così come altre parti vitali del motociclo e può provocare lo slittamento o la rottura della catena. Per impedire che ciò avvenga, mantenere la tensione della catena di trasmissione entro i limiti specificati. [HCA10572]

Per regolare la tensione della catena

Rivolgersi a un concessionario Yamaha prima di regolare la tensione della catena.

1. Allentare il dado perno ruota e il controdado su ciascun lato del forcellone.

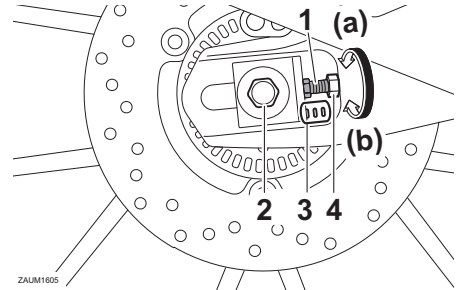

1. Bullone di regolazione tensione della catena
2. Dado perno ruota
3. Riferimenti di allineamento
4. Controdado

2. Per tendere la catena di trasmissione, girare il bullone di regolazione tensione della catena su ciascun lato del forcellone in direzione (a). Per allentare la catena di trasmissione, girare il bullone di regolazione su ciascun lato del forcellone in direzione (b), e poi spingere la ruota posteriore in avanti.

NOTA

Utilizzando i riferimenti d'allineamento su ciascun lato del forcellone, accertarsi che entrambi i tendicatena siano nella stessa posizione per un allineamento corretto della ruota.

3. Stringere il dado perno ruota, poi i controdadi alle relative coppie di serraggio secondo specifica.

Coppie di serraggio:

Dado perno ruota:

85 N·m (8.5 kgf·m, 63 lb·ft)

Controdado:

15 N·m (1.5 kgf·m, 11 lb·ft)

Manutenzione e regolazione periodiche

4. Verificare che i tendicatena siano nella stessa posizione, la tensione della catena sia regolata correttamente, e che la catena di trasmissione si muova in modo uniforme.

HAU23026

Pulizia e lubrificazione della catena di trasmissione

Si deve pulire e lubrificare la catena di trasmissione agli intervalli specificati nella tabella della manutenzione periodica e lubrificazione, altrimenti si usura rapidamente, specialmente se si percorrono zone molto umide o polverose. Eseguire la manutenzione della catena di trasmissione come segue.

HCA10584

ATTENZIONE

Si deve lubrificare la catena di trasmissione dopo il lavaggio del motociclo, l'utilizzo dello stesso sotto la pioggia o in zone umide.

1. Pulire la catena di trasmissione con kerosene ed una spazzola soffice.
ATTENZIONE: Per prevenire il danneggiamento degli O-ring, non pulire la catena di trasmissione con macchine di lavaggio a getti di vapore o di acqua ad alta pressione, o con solventi non appropriati. [HCA11122]
2. Asciugare la catena di trasmissione con un panno.
3. Lubrificare a fondo la catena di trasmissione con un lubrificante specifico per catene a O-ring.
ATTENZIONE: Non usare olio motore o qualsiasi altro lubrificante per la catena di trasmissione, in quanto potrebbero contenere sostanze che danneggiano gli O-ring. [HCA11112]

Manutenzione e regolazione periodiche

HAU23098

Controllo e lubrificazione dei cavi

Prima di utilizzare il mezzo, controllare sempre il funzionamento di tutti i cavi di comando e le condizioni dei cavi, e lubrificare le estremità cavi, se necessario. Se un cavo è danneggiato o non si muove agevolmente, farlo controllare o sostituire da un concessionario Yamaha. **AVVERTENZA!**

Eventuali danni al corpo esterno dei cavi possono comportare l'arrugginimento dei cavi all'interno e interferire sul movimento dei cavi stessi. Se i cavi sono danneggiati, sostituirli al più presto possibile per prevenire condizioni di mancata sicurezza. [HWA10712]

Lubrificante consigliato:

Lubrificante per cavi Yamaha o altro lubrificante per cavi idoneo

HAU23115

Controllo e lubrificazione della manopola e del cavo acceleratore

Prima di ogni utilizzo, controllare sempre il funzionamento della manopola acceleratore. Inoltre, si deve fare lubrificare il cavo da un concessionario Yamaha agli intervalli specificati nella tabella di manutenzione periodica.

Il cavo acceleratore è equipaggiato con una copertura in gomma. Accertarsi che la copertura sia installata correttamente. Anche se installata correttamente, la copertura non protegge completamente il cavo dall'eventuale penetrazione di acqua. Pertanto, prestare attenzione a non versare acqua direttamente sulla copertura o sul cavo quando si lava il veicolo. Se il cavo o la copertura si sporcano, pulirli con un panno umido.

Manutenzione e regolazione periodiche

HAU44276

Controllo e lubrificazione dei pedali freno e cambio

Prima di utilizzare il mezzo, controllare sempre il funzionamento dei pedali freno e cambio e lubrificare, se necessario, i perni di guida dei pedali.

Pedale freno

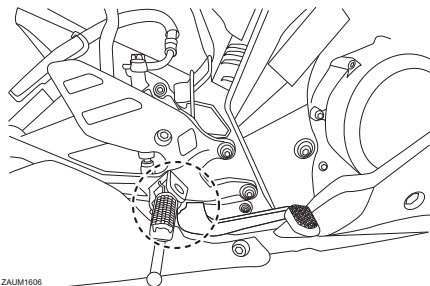

ZAUM1606

Pedale cambio

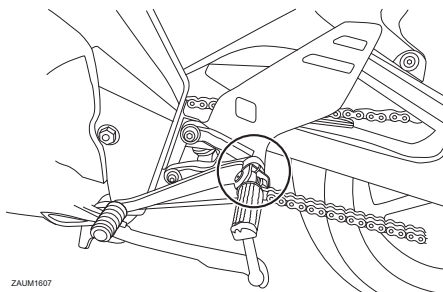

ZAUM1607

Lubrificante consigliato:

Grasso a base di sapone di litio

HAU23144

Controllo e lubrificazione delle leve freno e frizione

Prima di utilizzare il mezzo, controllare sempre il funzionamento delle leve freno e frizione e lubrificare, se necessario, i perni di guida delle leve.

Leva freno

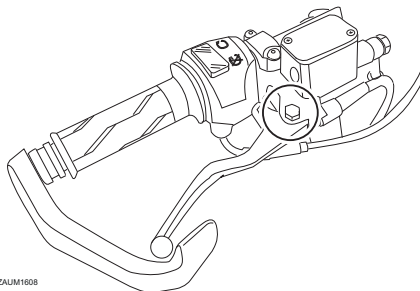

ZAUM1608

Leva frizione

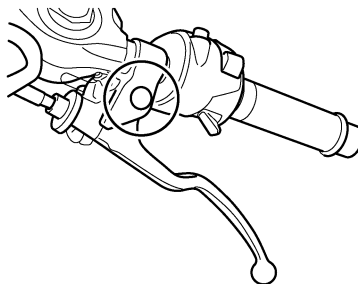

Lubrificanti consigliati:

Leva freno:

Grasso al silicone

Leva frizione:

Grasso a base di sapone di litio

Manutenzione e regolazione periodiche

Controllo e lubrificazione del cavalletto laterale

HAU23203

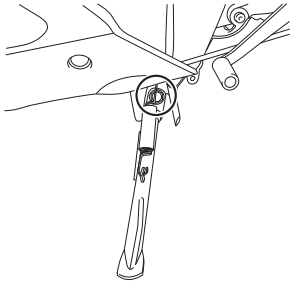

ZAUM1620

Prima di utilizzare il mezzo, controllare sempre il funzionamento del cavalletto laterale, e lubrificare, se necessario, il perno di guida del cavalletto laterale e le superfici di contatto metallo/metallo.

HWA10732

6

AVVERTENZA

Se il cavalletto laterale non si alza e non si abbassa agevolmente, farlo controllare o riparare da un concessionario Yamaha. Altrimenti il cavalletto laterale potrebbe toccare il terreno e distrarre il pilota, con conseguente eventuale perdita del controllo del mezzo.

Lubrificante consigliato:

Grasso a base di sapone di litio

Lubrificazione dei perni del forcellone

HAUM1653

Si devono fare lubrificare i perni di guida del forcellone da un concessionario Yamaha agli intervalli specificati nella tabella di manutenzione e lubrificazione periodica.

Lubrificante consigliato:

Grasso a base di sapone di litio

Controllo della forcella

Si devono controllare le condizioni ed il funzionamento della forcella come segue agli intervalli specificati nella tabella della manutenzione periodica e lubrificazione.

Per controllare le condizioni

Controllare che i tubi di forza non presentino graffi, danneggiamenti o eccessive perdite di olio.

Per controllare il funzionamento

1. Posizionare il veicolo su una superficie piana e mantenerlo diritto. **AVVERTENZA! Per evitare infortuni, supportare fermamente il veicolo in modo che non ci sia pericolo che si ribalti.** [HWA10752]
2. Azionando il freno anteriore, premere con forza il manubrio diverse volte verso il basso per verificare se la forcella si comprime e si estende regolarmente.

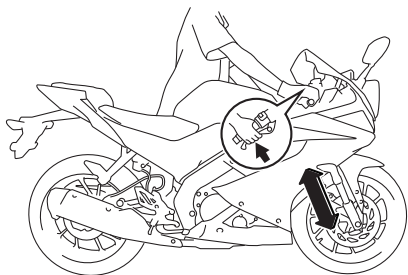

HCA10591

ATTENZIONE

Se la forcella è danneggiata o non funziona agevolmente, farla controllare o riparare da un concessionario Yamaha.

Controllo dello sterzo

Se usurati o allentati, i cuscinetti dello sterzo possono essere fonte di pericoli. Pertanto si deve controllare il funzionamento dello sterzo come segue agli intervalli specificati nella tabella della manutenzione periodica e lubrificazione.

1. Sollevare da terra la ruota anteriore. (Vedere pagina 6-37.) **AVVERTENZA! Per evitare infortuni, supportare fermamente il veicolo in modo che non ci sia pericolo che si ribalti.**

[HWA10752]

2. Tenere le estremità inferiori degli steli forcella e cercare di muoverli in avanti e all'indietro. Se si sente del gioco, fare controllare o riparare lo sterzo da un concessionario Yamaha.

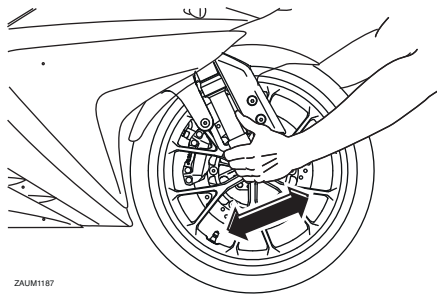

ZAUM187

Manutenzione e regolazione periodiche

Controllo dei cuscinetti ruote

HAU23292

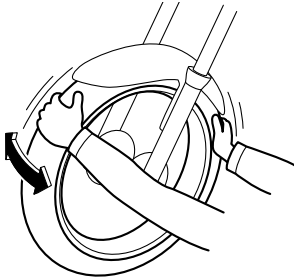

Si devono controllare i cuscinetti ruota anteriore e posteriore agli intervalli specificati nella tabella della manutenzione periodica e lubrificazione. Se c'è del gioco nel mozzo ruota, o se la ruota non gira agevolmente, fare controllare i cuscinetti ruote da un concessionario Yamaha.

Batteria

HAU50583

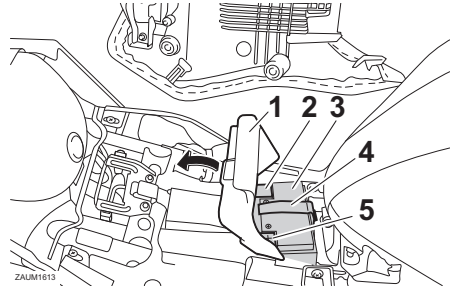

1. Copertura in gomma
2. Cavo negativo batteria (nero)
3. Batteria
4. Elastico per batteria
5. Cavo positivo batteria (rosso)

La batteria si trova sotto la sella pilota. Si tratta di una batteria VRLA (batteria al piombo regolata da valvole). Non occorre controllare l'elettrolito o aggiungere acqua distillata. Tuttavia, occorre controllare i collegamenti dei cavi batteria e stringerli, se necessario.

HWA10761

AVVERTENZA

- Il liquido della batteria è velenoso e pericoloso, in quanto contiene acido solforico che provoca ustioni gravi. Evitare qualsiasi contatto con la pelle, gli occhi o gli abiti e proteggere sempre gli occhi quando si lavora vicino alle batterie. In caso di contatto, eseguire i seguenti provvedimenti di PRONTO SOCCORSO.
 - **CONTATTO ESTERNO:** Sciacquare con molta acqua.
 - **CONTATTO INTERNO:** Bere grandi quantità di acqua o latte e chiamare immediatamente un medico.
 - **OCCHI:** Sciacquare con acqua per 15 minuti e ricorrere immediatamente ad un medico.

Manutenzione e regolazione periodiche

- Le batterie producono gas idrogeno esplosivo. Pertanto tenere le scintille, le fiamme, le sigarette ecc. lontane dalla batteria e provvedere ad una ventilazione adeguata quando si carica la batteria in ambienti chiusi.
- **TENERE QUESTA E TUTTE LE BATTERIE FUORI DALLA PORTATA DEI BAMBINI.**

HCA10621

ATTENZIONE

Non tentare mai di togliere i sigilli delle celle della batteria, in quanto ciò danneggerebbe la batteria in modo permanente.

Per caricare la batteria

Fare caricare la batteria dal proprio concessionario Yamaha, se sembra che si sia scaricata. Tenere presente che la batteria tende a scaricarsi più rapidamente se il veicolo è equipaggiato con accessori elettrici optional.

HCA16522

ATTENZIONE

Per caricare una batteria ricaricabile con valvola di sicurezza VRLA (Valve Regulated Lead Acid), occorre un caricabatteria speciale (a tensione costante). Se si utilizza un caricabatteria convenzionale si danneggia la batteria.

Rimessaggio della batteria

1. Se non si intende utilizzare il veicolo per oltre un mese, togliere la batteria dal mezzo, caricarla completamente e poi riporla in un ambiente fresco e asciutto. **ATTENZIONE: Quando si rimuove la batteria, accertarsi che il blocchetto accensione sia spento, poi scollegare il cavo negativo prima di scollegare il cavo positivo.**

[HCA16304]

2. Se la batteria resta inutilizzata per più di due mesi, controllarla almeno una volta al mese e caricarla completamente se è necessario.
3. Caricare completamente la batteria prima dell'installazione. **ATTENZIONE: Quando si installa la batteria, accertarsi che il blocchetto accensione sia spento, poi collegare il cavo positivo prima di collegare il cavo negativo.** [HCA16842]
4. Dopo l'installazione, verificare che i cavi batteria siano collegati correttamente ai terminali batteria.

HCA16531

ATTENZIONE

Tenere la batteria sempre carica. Se si ripone una batteria scarica, si possono provocare danni permanenti alla stessa.

Manutenzione e regolazione periodiche

Sostituzione dei fusibili

HAUM2415

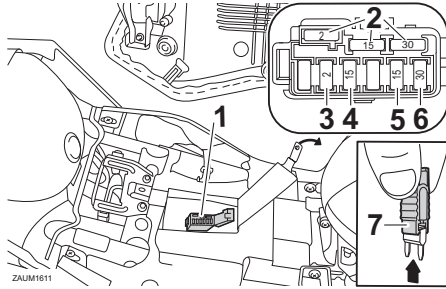

1. Scatola fusibili
2. Fusibile di riserva
3. Fusibile centralina ABS
4. Fusibile principale
5. Fusibile del solenoide ABS
6. Fusibile motorino ABS
7. Pinze per fusibili

6 La scatola fusibili si trova sotto la sella pilota. (Vedere pagina 3-19.)

Se un fusibile è bruciato, sostituirlo come segue.

1. Girare la chiave su “OFF” e spegnere il circuito elettrico in questione.
2. Togliere il fusibile bruciato ed installare un fusibile nuovo dell’ampereaggio secondo specifica. **AVVERTENZA! Non utilizzare un fusibile di amperaggio superiore a quello consigliato per evitare di provocare danni estesi all’impianto elettrico ed eventualmente un incendio.** [HWA15132]

Fusibili secondo specifica:

Fusibile principale:

15.0 A

Fusibile del motorino dell’ABS:

30.0 A

Fusibile del solenoide ABS:

15.0 A

Fusibile della centralina dell’ABS:

2.0 A

3. Girare la chiave su “ON” ed accendere il circuito elettrico in questione per controllare se l’apparecchiatura funziona.
4. Se nuovamente il fusibile brucia subito, fare controllare l’impianto elettrico da un concessionario Yamaha.

Manutenzione e regolazione periodiche

HAUN2261

Luci veicolo

Questo modello è dotato di luci LED per i fari, le luci di posizione anteriore e la lampada biluce fanalino/stop. Se una luce non si accende, controllare il fusibile e fare controllare il veicolo da un concessionario Yamaha.

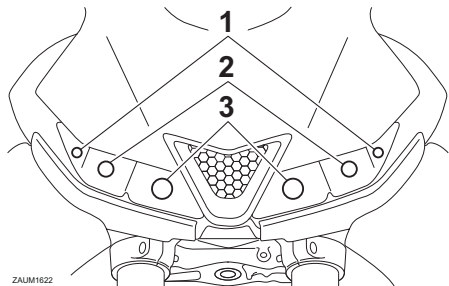

1. Luce di posizione anteriore
2. Faro (abbagliante)
3. Faro (anabbagliante)

HCA16581

ATTENZIONE

Non attaccare nessun tipo di pellicola colorata o di adesivo sulla lente faro.

HAU24182

Lampada biluce fanalino/stop

Questo modello è equipaggiato con una lampada biluce fanalino/stop a LED.

Se la lampada biluce fanalino/stop non si accende, farla controllare da un concessionario Yamaha.

Manutenzione e regolazione periodiche

Sostituzione della lampada indicatore di direzione

HAU62590

1. Togliere la lente indicatore di direzione togliendo la vite.

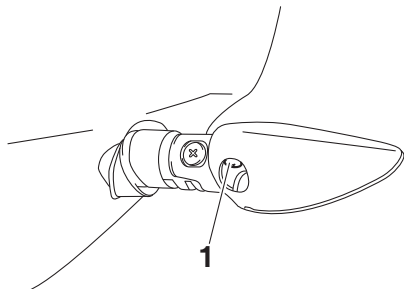

1. Vite

2. Togliere il cavetto portalampada indicatore di direzione (insieme alla lampada) girandolo in senso antiorario.

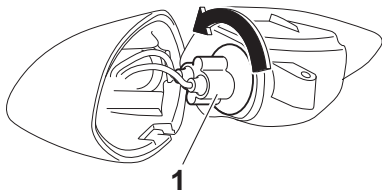

ZALM1609

1. Lampadina indicatore di direzione
3. Togliere la lampada bruciata estraendola.
4. Inserire una lampada nuova nel portalampada con cavetto.
5. Installare il portalampada (insieme alla lampada) girandolo in senso orario.
6. Installare la lente indicatore di direzione installando la vite. **ATTENZIONE: Non stringere eccessivamente la vite, altrimenti la lente potrebbe rompersi.** [HCA11192]

Sostituzione della lampada luce targa

HAUM3510

1. Togliere il gruppo luce targa togliendo la vite.

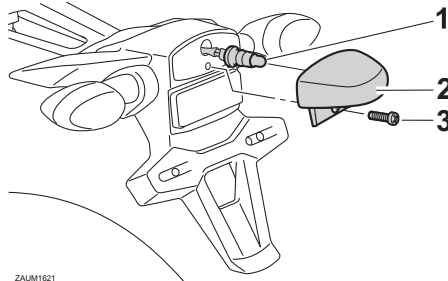

ZALM1621

1. Connessione portalampada luce targa
2. Gruppo luce targa
3. Vite
2. Togliere il cavetto portalampada luce targa (insieme alla lampada) estraendolo.
3. Togliere la lampada bruciata estraendola.
4. Inserire una lampada nuova nel portalampada con cavetto.
5. Installare il portalampada con cavetto (insieme alla lampada) premendolo.
6. Installare il gruppo luce targa installando la vite.

Come supportare il motociclo

HAU67131

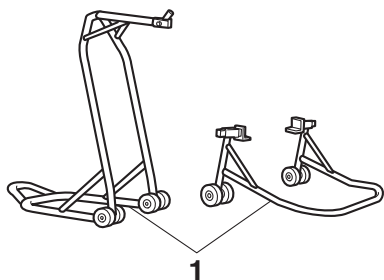

1. Cavalletto per manutenzione (esempio)

Poiché questo modello non è equipaggiato con un cavalletto centrale, utilizzare i cavalletti per la manutenzione quando si toglie la ruota anteriore e posteriore o si eseguono altri lavori di manutenzione che richiedono che il motociclo stia diritto.

Prima di iniziare qualsiasi lavoro di manutenzione, controllare che il motociclo sia in una posizione stabile ed in piano.

Ricerca ed eliminazione guasti

HAU25872

Sebbene i motocicli Yamaha subiscano un rigoroso controllo prima della spedizione dalla fabbrica, si possono verificare dei guasti durante il funzionamento. Eventuali problemi nei sistemi di alimentazione del carburante, di compressione o di accensione, per esempio, possono provocare difficoltà all'avviamento o perdite di potenza.

Le tabelle di ricerca ed eliminazione guasti che seguono rappresentano una guida rapida e facile per controllare questi impianti vitali. Tuttavia, se il motociclo dovesse richiedere riparazioni, consigliamo di portarlo da un concessionario Yamaha, i cui tecnici esperti sono in possesso degli attrezzi, dell'esperienza e delle nozioni necessari per l'esecuzione di una corretta manutenzione del motociclo.

Usare soltanto ricambi originali Yamaha. Le imitazioni possono essere simili ai ricambi originali Yamaha, ma spesso sono di qualità inferiore, hanno durata minore e possono provocare riparazioni costose.

HWA15142

AVVERTENZA

Quando si controlla l'impianto del carburante, non fumare, ed accertarsi che non ci siano fiamme libere o scintille nelle vicinanze, comprese le fiamme pilota di scaldacqua o fornaci. La benzina o i vapori di benzina possono accendersi o esplodere, provocando gravi infortuni o danni materiali.

Manutenzione e regolazione periodiche

HAU86390

Tabella di ricerca ed eliminazione guasti

1. Carburante

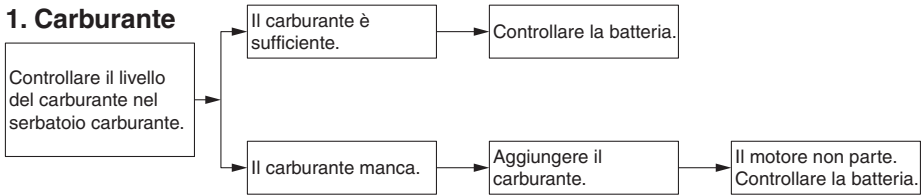

2. Batteria

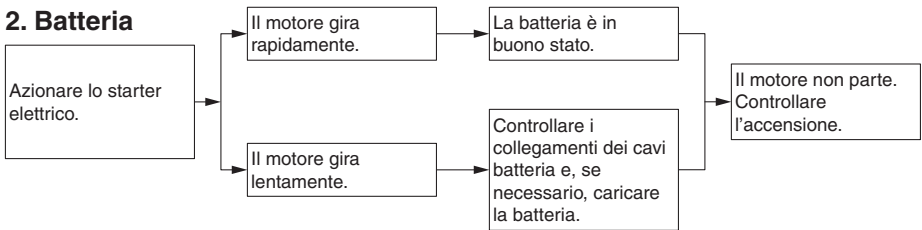

3. Accensione

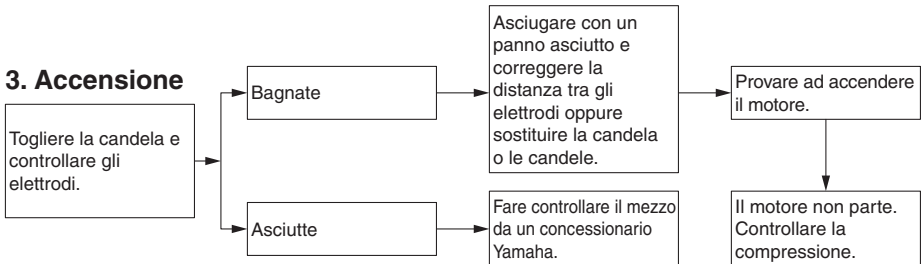

4. Compressione

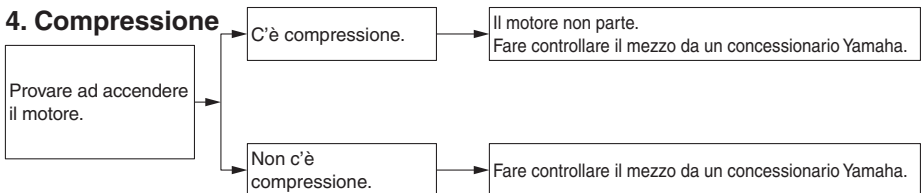

Manutenzione e regolazione periodiche

HAU86430

Surriscaldamento del motore

HWAT1041

! AVVERTENZA

- Non togliere il tappo radiatore quando il motore e il radiatore sono caldi. Liquido bollente e vapore possono fuoriuscire sotto pressione e provocare lesioni gravi. Ricordarsi di aspettare fino a quando il motore si è raffreddato.
- Mettere un panno spesso, come un asciugamano, sul tappo radiatore, e poi girarlo lentamente in senso antiorario fino al fermo, per permettere alla pressione residua di fuoriuscire. Quando cessa il sibilo, premere il tappo mentre lo si gira in senso antiorario, e poi toglierlo.

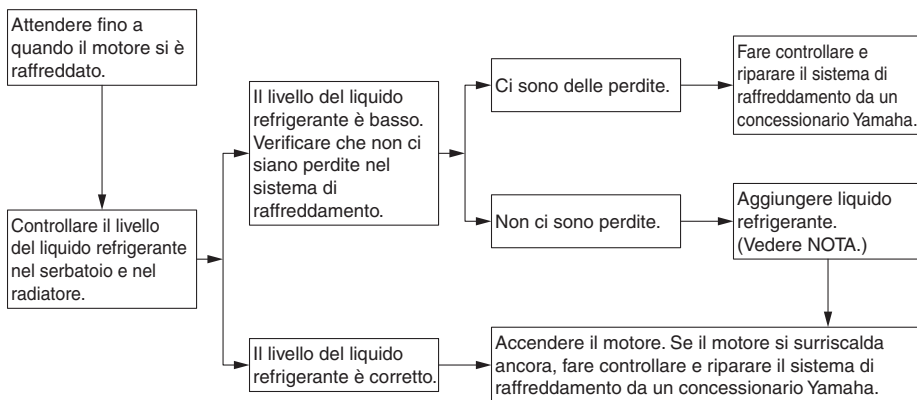

6

NOTA

Se non si dispone di liquido refrigerante, in sua vece si può usare provvisoriamente dell'acqua del rubinetto, a patto che la si sostituisca al più presto possibile con il liquido refrigerante consigliato.

Pulizia e rimessaggio del motociclo

Verniciatura opaca, prestare attenzione

HAU37834

HAU83443

ATTENZIONE

HCA15193

Alcuni modelli sono equipaggiati con parti a verniciatura opaca. Prima della pulizia del veicolo, si raccomanda di consultare un concessionario Yamaha per consigli sui prodotti da usare. L'utilizzo di spazzole, prodotti chimici forti o detergenti aggressivi per la pulizia di queste parti può graffiare o danneggiarne la superficie. Si raccomanda inoltre di non applicare cera su nessuna parte con verniciatura opaca.

Cura

La pulizia frequente e accurata del veicolo, oltre a migliorarne l'aspetto, ne migliorerà anche le prestazioni generali e prolungherà la vita utile di molti componenti. Inoltre, il lavaggio, la pulizia e la lucidatura consentiranno di ispezionare le condizioni del veicolo con maggior frequenza. Lavare il veicolo dopo averlo utilizzato sotto la pioggia o vicino al mare, poiché il sale è corrosivo per i metalli.

NOTA

- Le strade delle zone soggette a forti nevicate possono essere cosparse di sale per evitare che ghiaccino. Questo sale può rimanere sulle strade fino a primavera inoltrata, per cui lavare il lato inferiore e i componenti della parte ciclistica dopo aver utilizzato il veicolo in tali aree.
- I prodotti per la cura e la manutenzione Yamaha originali sono venduti con il marchio YAMALUBE in molti mercati di tutto il mondo.
- Per ulteriori consigli sulla pulizia, consultare il proprio concessionario Yamaha.

HCA26280

ATTENZIONE

Una pulizia inadeguata può causare danni estetici e meccanici. Non utilizzare:

- idropulitrici ad alta pressione o pulitrici a getto di vapore. L'eccessiva pressione dell'acqua potrebbe causare la penetrazione d'acqua e il deterioramento di cuscinetti ruote, freni, guarnizioni della trasmissione e dispositivi elettrici. Evitare applicazioni con detergenti ad alta pressione, come ad esempio quelle disponibili negli autolavaggi a gettoni.

Pulizia e rimessaggio del motociclo

- prodotti chimici aggressivi, inclusi detersivi per ruote fortemente acidi, specialmente sulle ruote a raggi o in magnesio.
- prodotti chimici aggressivi, agenti detersivi abrasivi o cera sui componenti con finitura satinata. Le spazzole possono graffiare e danneggiare la finitura satinata; utilizzare solo spugne morbide o asciugamani.
- asciugamani, spugne o spazzole contaminati da prodotti detersivi abrasivi o prodotti chimici aggressivi, come ad esempio solventi, benzina, antiruggine, liquido freni, antigelo, ecc.

Prima del lavaggio

1. Parcheggiare il veicolo lontano dalla luce solare diretta e lasciare che si raffreddi. Ciò eviterà la formazione di macchie d'acqua.
2. Controllare che tutti i tappi, i coperchi, i connettori e gli elementi di connessione elettrici siano ben installati.
3. Coprire l'estremità della marmitta con un sacchetto di plastica e un elastico robusto.
4. Prelavare le macchie ostinate, come insetti o guano di uccello, con un asciugamano bagnato per qualche minuto.
5. Rimuovere la sporcizia della strada e le macchie d'olio con un agente sgrassante di qualità e una spazzola con setole in plastica o una spugna. **ATTENZIONE: Non utilizzare agenti sgrassanti sulle aree che necessitano di lubrificazione, come ad esempio guarnizioni e perni ruota. Seguire le istruzioni del prodotto.**

[HCA26290]

Lavaggio

1. Sciacquare via ogni traccia di sgrassatore e spruzzare il veicolo con un tubo per innaffiare. Utilizzare solo la pressione sufficiente per svolgere l'operazione. Evitare di spruzzare acqua direttamente nella marmitta, sul pannello portastrumenti, nell'ingresso dell'aria o all'interno di altre aree interne, come ad esempio i vani portaoggetti sotto la sella.
2. Lavare il veicolo con un detersivo per auto di qualità miscelato con acqua fresca e un asciugamano o una spugna morbidi e puliti. Utilizzare uno spazzolino usato o una spazzola con setole in plastica per pulire i punti difficili da raggiungere. **ATTENZIONE: Se il veicolo è stato esposto al sale, utilizzare acqua fredda. L'acqua calda aumenterà le proprietà corrosive del sale.** [HCA26301]
3. Per i veicoli dotati di parabrezza: Pulire il parabrezza con un asciugamano o una spugna morbidi inumiditi con acqua e un detersivo con pH neutro. Se necessario, utilizzare un detersivo o un prodotto per lucidare specifico per parabrezza di alta qualità per motocicli. **ATTENZIONE: Mai utilizzare prodotti chimici aggressivi per pulire il parabrezza. Inoltre, alcuni prodotti per la pulizia della plastica rischiano di graffiare il parabrezza; pertanto, provare tutti i prodotti di pulizia prima dell'applicazione generale.** [HCA26310]
4. Sciacquare bene con acqua pulita. Rimuovere tutti i residui di detersivo, poiché potrebbero essere dannosi per i componenti in plastica.

Pulizia e rimessaggio del motociclo

Dopo il lavaggio

1. Asciugare il veicolo con una pelle di camoscio o un asciugamano assorbente, preferibilmente un panno in microfibra.
 2. Per i modelli dotati di catena di trasmissione: Asciugare e successivamente lubrificare la catena di trasmissione per prevenire la ruggine.
 3. Lucidare con un prodotto specifico le superfici cromate, di alluminio e di acciaio inox. Con la lucidatura spesso si possono eliminare le scoloriture provocate dal calore sugli impianti di scarico di acciaio inox.
 4. Applicare uno spray anticorrosione su tutti i componenti in metallo, comprese le superfici cromate o nichelate.
AVVERTENZA! Non applicare spray a base di silicone o d'olio sulle selle, sulle manopole, sulle staffe poggiate in gomma o sui battistrada dei pneumatici. In caso contrario, i componenti diventeranno scivolosi, con il rischio di causare la perdita di controllo del veicolo. Pulire accuratamente le superfici di questi componenti prima di utilizzare il veicolo.
- [HWA20650]
5. Trattare i componenti in gomma, vinile e in plastica non verniciata con un apposito prodotto per la loro cura.
 6. Ritoccare i danneggiamenti di lieve entità della vernice provocati dai sassi, ecc.
 7. Passare una cera non abrasiva su tutte le superfici verniciate o utilizzare uno spray per particolari per motocicli.
 8. Terminata la pulizia, avviare il motore e lasciarlo funzionare al minimo per qualche minuto per fare asciugare l'umidità residua.
 9. Se la lente faro si è appannata, avviare il motore e accendere il faro per rimuovere l'umidità.

10. Lasciare asciugare completamente il veicolo prima di rimessarlo o di coprirlo.

HCA26320

ATTENZIONE

- **Non applicare cera sui componenti in gomma o in plastica non verniciata.**
- **Non utilizzare prodotti abrasivi per lucidare, onde evitare di logorare la vernice.**
- **Applicare spray e cera con parsimonia. In seguito, rimuovere il prodotto in eccesso.**

HWA20660

AVVERTENZA

Corpi estranei rimasti sui freni o sui pneumatici possono far perdere il controllo del veicolo.

- **Accertarsi che non ci sia lubrificante o cera sui freni o sui pneumatici.**
- **Se necessario, lavare i pneumatici con acqua calda e un detergente neutro.**
- **Se necessario, pulire i dischi e le pastiglie freno con detergente per freni o acetone.**
- **Prima di marciare a velocità elevate, provare la capacità di frenata del veicolo ed il suo comportamento in curva.**

Pulizia e rimessaggio del motociclo

HAU83472

Rimessa

Rimessare sempre il veicolo in un luogo fresco e asciutto. Se necessario, proteggerlo dalla polvere coprendolo con un telo permeabile. Accertarsi che il motore e l'impianto di scarico si siano raffreddati prima di coprire il veicolo. Se il veicolo resta spesso fermo per settimane tra un uso e l'altro, si consiglia di utilizzare uno stabilizzatore per carburante di qualità dopo ogni pieno.

HCA21170

ATTENZIONE

- **Se si rimessa il veicolo in un ambiente scarsamente ventilato, o lo si copre con una tela cerata quando è ancora bagnato, si permette all'acqua ed all'umidità di penetrare e di provocare la formazione di ruggine.**
- **Per prevenire la corrosione, evitare scantinati umidi, ricoveri di animali (in considerazione della presenza di ammoniaca) e gli ambienti in cui sono immagazzinati prodotti chimici forti.**

Rimessa prolungata

Prima di rimessare il veicolo per un periodo di tempo prolungato (60 giorni o più):

1. Eseguire tutte le riparazioni necessarie e qualsiasi intervento di manutenzione in sospeso.
2. Seguire tutte le istruzioni nella sezione Pulizia del presente capitolo.
3. Fare il pieno del serbatoio carburante, aggiungendo lo stabilizzatore per carburante secondo le istruzioni del prodotto. Far funzionare il motore per 5 minuti per distribuire il carburante trattato in tutto l'impianto del carburante.
4. Per i veicoli muniti di rubinetto benzina: Girare la leva rubinetto benzina in posizione OFF.
5. Per i veicoli dotati di carburatore: Per prevenire l'accumulo di depositi di carburante, scaricare il carburante

presente nella vaschetta carburatore in un contenitore pulito. Riserrare il bullone drenaggio e versare di nuovo il carburante nel serbatoio carburante.

6. Utilizzare un olio protettivo per il rimessaggio invernale del motore seguendo le istruzioni del prodotto per proteggere i componenti interni del motore dalla corrosione. Se l'olio protettivo per il rimessaggio del motore non è disponibile, procedere come segue per ciascun cilindro:

- a. Togliere il cappuccio candela e la candela.
- b. Versare un cucchiaino da tè di olio motore nel foro della candela.
- c. Installare il cappuccio candela sulla candela e poi mettere la candela sulla testa cilindro in modo che gli elettrodi siano a massa. (Questo limiterà la formazione di scintille durante la prossima fase.)

- d. Mettere in rotazione diverse volte il motore con lo starter. (In questo modo la parete del cilindro si ricoprirà di olio.) **AVVERTENZA! Per prevenire danneggiamenti o infortuni provocati dalle scintille, accertarsi di aver messo a massa gli elettrodi della candela mentre si fa girare il motore.**

[HWA10952]

- e. Togliere il cappuccio candela e poi installare la candela ed il cappuccio candela.
7. Lubrificare tutti i cavi di comando, i perni di guida, i pedali e tutte le leve, nonché il cavalletto laterale e il cavalletto centrale (se presente).
 8. Controllare e ripristinare la pressione pneumatico e poi sollevare il veicolo in modo che tutte le ruote non tocchino terra. Altrimenti, far girare le ruote di poco una volta al mese in modo da prevenire il danneggiamento locale dei pneumatici.

Pulizia e rimessaggio del motociclo

9. Coprire l'uscita gas di scarico con un sacchetto di plastica per prevenire la penetrazione di umidità.
10. Rimuovere la batteria e caricarla completamente, oppure collegare un caricabatteria mantenitore per mantenere la carica ottimale della batteria.
ATTENZIONE: Verificare che la batteria e il relativo caricabatteria siano compatibili. Non caricare le batterie VRLA con caricabatterie convenzionali. [HCA26330]

NOTA

- Se la batteria verrà rimossa, caricarla una volta al mese e conservarla in un luogo temperato in cui la temperatura sia di 0-30 °C (32-90 °F).
 - Per maggiori informazioni sulla carica e sulla conservazione della batteria, vedere pagina 6-32.
-

Dimensioni:

- Lunghezza totale:
1990 mm (78.3 in)
- Larghezza totale:
755 mm (29.7 in)
- Altezza totale:
1140 mm (44.9 in)
- Altezza alla sella:
820 mm (32.3 in)
- Passo:
1325 mm (52.2 in)
- Distanza da terra:
160 mm (6.30 in)
- Raggio minimo di sterzata:
2.9 m (9.51 ft)

Peso:

- Peso in ordine di marcia:
142 kg (313 lb)

Motore:

- Ciclo di combustione:
4 tempi
- Impianto di raffreddamento:
Raffreddato a liquido
- Sistema di distribuzione:
SOHC
- Numero di cilindri:
Monocilindro
- Cilindrata:
124 cm³
- Alesaggio × corsa:
52.0 × 58.6 mm (2.05 × 2.31 in)
- Sistema di avviamento:
Avviamento elettrico

Olio motore:

- Marca consigliata:



- Gradi di viscosità SAE:
10W-40
- Gradazione dell'olio motore consigliato:
API Service tipo SG o superiore, standard
JASO MA
- Quantità di olio motore:
Cambio olio:
0.85 L (0.90 US qt, 0.75 Imp.qt)
- Con rimozione dell'elemento filtro olio:
0.95 L (1.00 US qt, 0.84 Imp.qt)

Quantità di liquido refrigerante:

- Serbatoio liquido refrigerante (fino al livello massimo):
0.15 L (0.16 US qt, 0.13 Imp.qt)
- Radiatore (tutto il circuito compreso):
0.49 L (0.52 US qt, 0.43 Imp.qt)

Carburante:

- Carburante consigliato:
Benzina senza piombo (E10 accettabile)
- Numero di ottano (RON):
95
- Capacità del serbatoio carburante:
11 L (2.9 US gal, 2.4 Imp.gal)
- Quantità di riserva carburante:
3.0 L (0.79 US gal, 0.66 Imp.gal)

Iniezione carburante:

- Corpo farfallato:
Sigla di identificazione:
B5G1 00

Gruppo motopropulsore:

- Rapporti di riduzione:
1^a:
2.833 (34/12)
- 2^a:
1.875 (30/16)
- 3^a:
1.364 (30/22)
- 4^a:
1.143 (24/21)
- 5^a:
0.957 (22/23)
- 6^a:
0.840 (21/25)

Pneumatico anteriore:

- Tipo:
Senza camera d'aria
- Misura:
100/80-17M/C 52S
- Produttore/modello:
MICHELIN PILOT STREET

Pneumatico posteriore:

- Tipo:
Senza camera d'aria
- Misura:
140/70-17M/C 66S
- Produttore/modello:
MICHELIN PILOT STREET

Carico:

- Carico massimo:
178 kg (392 lb)

Caratteristiche tecniche

(Peso totale del pilota, del passeggero, del carico e degli accessori)

Freno anteriore:

Tipo:

Freno monodisco idraulico

Freno posteriore:

Tipo:

Freno monodisco idraulico

Sospensione anteriore:

Tipo:

Forcella telescopica

Sospensione posteriore:

Tipo:

Forcellone oscillante (sospensione articolata)

Impianto elettrico:

Tensione impianto:

12 V

Batteria:

Modello:

GTZ4V

Tensione, capacità:

12 V, 3.0 Ah (10 HR)

Potenza lampadina:

Faro:

LED

Lampada stop/fanalino:

LED

Indicatore di direzione anteriore:

10.0 W

Indicatore di direzione posteriore:

10.0 W

Luce ausiliaria:

LED

Luce targa:

5.0 W

Informazioni per i consumatori

Numeri d'identificazione

HAU53562

Riportare numero identificazione veicolo, numero di serie motore e informazioni dell'etichetta modello qui sotto negli appositi spazi. Questi numeri d'identificazione sono necessari alla registrazione del veicolo presso le autorità competenti della zona interessata e all'ordinazione di ricambi dai concessionari Yamaha.

NUMERO IDENTIFICAZIONE VEICOLO:

NUMERO DI SERIE MOTORE:

INFORMAZIONI DELL'ETICHETTA MODELLO:

Numero identificazione veicolo

HAU26401

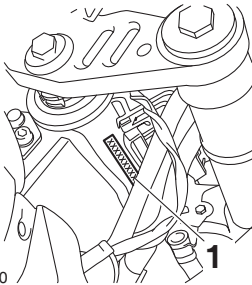

ZAUE3420

1. Numero identificazione veicolo

Il numero di identificazione del veicolo è impresso sul cannotto dello sterzo. Riportare questo numero nell'apposito spazio.

NOTA

Il numero di identificazione del veicolo serve ad identificare il motociclo e può venire utilizzato per registrarlo presso le autorità competenti della zona interessata.

Numero di serie motore

HAU26442

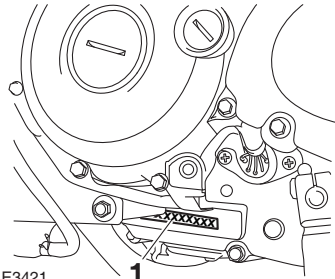

ZAUE3421

1. Numero di serie motore

Il numero di serie motore è impresso sul carter.

Etichetta modello

HAU26471

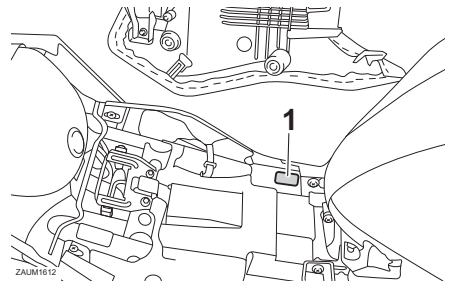

ZALUM1612

1. Etichetta modello

L'etichetta del modello è applicata al telaio sotto la sella del pilota. (Vedere pagina 3-19.) Registrare le informazioni di questa etichetta nell'apposito spazio. Queste informazioni sono necessarie per ordinare i ricambi presso i concessionari Yamaha.

Connettori diagnostici

HAUM3881

HAU85300

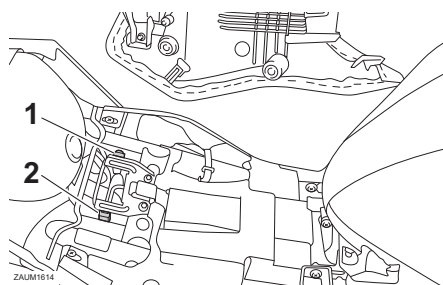

1. Connettore diagnostico iniezione
2. Connettore diagnostico ABS

I connettori diagnostici di ABS e iniezione carburante sono situati nelle posizioni indicate in figura.

Registrazione dei dati del veicolo

L'ECU di questo modello memorizza alcuni dati del veicolo per agevolare la diagnosi dei malfunzionamenti e a fini di ricerca, analisi statistiche e sviluppo.

Benché i sensori e i dati registrati varino da modello a modello, i tipi principali di dati consistono in:

- Dati relativi allo stato del veicolo e alle prestazioni del motore
- Dati relativi all'iniezione di carburante e alle emissioni

Questi dati vengono caricati solo se si collega uno speciale strumento diagnostico Yamaha al veicolo, ad esempio quando si eseguono controlli di manutenzione o procedure di riparazione.

I dati del veicolo caricati verranno opportunamente trattati secondo l'Informativa sulla privacy illustrata di seguito.

Informativa sulla privacy

<https://www.yamaha-motor.eu/it/privacy/privacy-policy.aspx>

Yamaha non divulgherà questi dati a terzi eccetto nei casi indicati di seguito. Inoltre, Yamaha potrà fornire i dati del veicolo a terzi al fine di esternalizzare i servizi correlati al trattamento dei dati del veicolo. Anche in questo caso, Yamaha richiederà al terzista di trattare opportunamente i dati del veicolo da noi forniti e Yamaha gestirà i dati nella maniera opportuna.

- Abbia ricevuto il consenso da parte del proprietario del veicolo
- Sia obbligata a farlo per legge
- Debbono essere utilizzati da Yamaha in caso di vertenze
- Quando i dati non si riferiscono né a un veicolo né a un proprietario specifico

A			
ABS	3-15		
Avviare il motore.....	5-2		
B			
Batteria.....	6-32		
Blocchetto accensione/bloccasterzo.....	3-1		
C			
Cambio della marcia	5-4		
Candela, controllo	6-10		
Caratteristiche tecniche	8-1		
Carburante	3-16		
Carburante, consigli per ridurre il consumo	5-5		
Carenature, rimozione e installazione	6-8		
Catena di trasmissione, pulizia e lubrificazione	6-27		
Cavalletto laterale.....	3-20		
Cavalletto laterale, controllo e lubrificazione	6-30		
Cavi, controllo e lubrificazione	6-28		
Come supportare il motociclo.....	6-37		
Commutatore luce abbagliante/ anabbagliante/interruttore di segnalazione luce abbagliante.....	3-12		
Connettori diagnostici	9-2		
Convertitore catalitico	3-18		
Cura.....	7-1		
Cuscinetti ruote, controllo.....	6-32		
E			
Elemento filtrante e tubo ispezione, sostituzione e pulizia.....	6-15		
Etichetta modello	9-1		
F			
Forcella, controllo.....	6-31		
Fusibili, sostituzione	6-34		
G			
Gioco della leva freno anteriore, controllo	6-22		
Gioco della leva frizione, regolazione	6-21		
Gioco della manopola acceleratore, regolazione.....	6-16		
Gioco del pedale freno, regolazione	6-22		
Gioco valvole.....	6-17		
I			
Informazioni di sicurezza.....	1-1		
Interruttore arresto motore	3-12		
Interruttore avviamento	3-12		
Interruttore dell'avvisatore acustico	3-12		
Interruttore indicatori di direzione	3-12		
Interruttori luci stop	6-23		
Interruttori manubrio	3-12		
K			
Kit attrezzi	6-2		
L			
Lampada biluce fanalino/stop	6-35		
Lampada indicatore di direzione, sostituzione	6-36		
Lampada luce targa, sostituzione.....	6-36		
Leva freno	3-14		
Leva frizione.....	3-13		
Leve freno e frizione, controllo e lubrificazione	6-29		
Liquido freni, cambio	6-25		
Liquido refrigerante.....	6-14		
Livello liquido freni, controllo	6-24		
Luce del cambio	3-3		
Luci veicolo	6-35		
M			
Manopola e cavo acceleratore, controllo e lubrificazione	6-28		
Manutenzione e lubrificazione, periodiche.....	6-4		
Manutenzione, sistema di controllo emissioni.....	6-3		
N			
Numeri d'identificazione	9-1		
Numero di serie motore	9-1		
Numero identificazione veicolo.....	9-1		
O			
Olio motore ed elemento filtro olio	6-11		
P			
Parcheggio.....	5-6		
Pastiglie del freno anteriore e posteriore, controllo	6-23		
Pedale cambio	3-13		
Pedale freno.....	3-14		
Pedali freno e cambio, controllo e lubrificazione.....	6-29		
Perni del forcellone, lubrificazione.....	6-30		
Pneumatici	6-18		
Posizioni dei componenti.....	2-1		
R			
Regime del minimo	6-16		
Registrazione dei dati, veicolo.....	9-2		
Ricerca ed eliminazione guasti	6-37		
Rimessa	7-4		
Rodaggio	5-1		
Ruote	6-20		
S			
Selle	3-19		

Indice analitico

Sistema d'interruzione circuito	
accensione	3-21
Spia ABS.....	3-3
Spia guasto motore	3-3
Spia indicatore di direzione	3-2
Spia luce abbagliante	3-2
Spia marcia in folle	3-2
Spia temperatura liquido refrigerante	3-2
Spie di segnalazione e	
di avvertimento	3-2
Sterzo, controllo	6-31
Strumento multifunzione.....	3-4
Surriscaldamento del motore	6-39

T

Tabella di ricerca ed eliminazione	
guasti.....	6-38
Tappo serbatoio carburante	3-16
Tensione della catena	6-26
Tubo di troppopieno del serbatoio	
carburante	3-18

V

Verniciatura opaca, prestare	
attenzione	7-1

Y

Yamalube.....	6-13
---------------	------



MBK Industrie

Z.I. de Rouvroy 02100 Saint Quentin

SAS au capital de 14 000 000 €

R.C St-Quentin B 329 035 422